

# BOTTLE BLAST DISC TARGET GAME ASSEMBLY INSTRUCTIONS



Please Do Not Hesitate to  
Contact Our Consumer Hotline  
at 800-759-0977  
with Any Questions That May  
Arise During Assembly or  
Use of This Product!

# THANK YOU!

**Thank you for purchasing this product.** We work around the clock and around the globe to ensure that our products maintain the highest possible quality. However, in the rare case of issues during assembly or use of this product, please contact our Consumer Hotline at **800-759-0977** for immediate assistance before contacting your retailer. Please read the warranty information at the back of these assembly instructions for further details.

## ASSEMBLY TIPS

### **IMPORTANT! PLEASE READ THESE ASSEMBLY INSTRUCTIONS IN ENTIRETY BEFORE ASSEMBLING YOUR PRODUCT.**

1. Remove all of the contents from box and verify that you have all of the parts shown on the Parts List before you begin assembly. **Note: Some parts may be pre-installed or pre-assembled.**
2. Some figures or drawings may not look exactly like product.
3. ***When installing parts that have more than one screw or bolt, hand tighten all screws or bolts in place before final tightening with screwdriver or wrench.***
4. Electric screwdrivers may be helpful during assembly; however, please set a **low torque** and use extreme caution because screws may be stripped or overtightened, resulting in damaged parts, if the electric screwdriver's torque is set too high.

### **WARNINGS!**

READ AND FOLLOW ALL ASSEMBLY, OPERATION AND SAFETY INSTRUCTIONS CAREFULLY.

**CHOKER HAZARD - THIS ITEM MAY CONTAIN SMALL BALLS AND PARTS  
NOT SUITABLE FOR CHILDREN UNDER 3 YEARS OF AGE.**

**CONTAINS FUNCTIONAL SHARP POINTS - ADULT SUPERVISION RECOMMENDED.**

**THIS ITEM IS NOT A TOY, ADULT SUPERVISION IS REQUIRED AT ALL TIMES FOR CHILDREN.  
PLEASE BE SURE TO CAREFULLY READ THE INSTRUCTIONS, PROPER USE OF THIS ITEM  
WILL REDUCE THE RISK OF INJURY.**





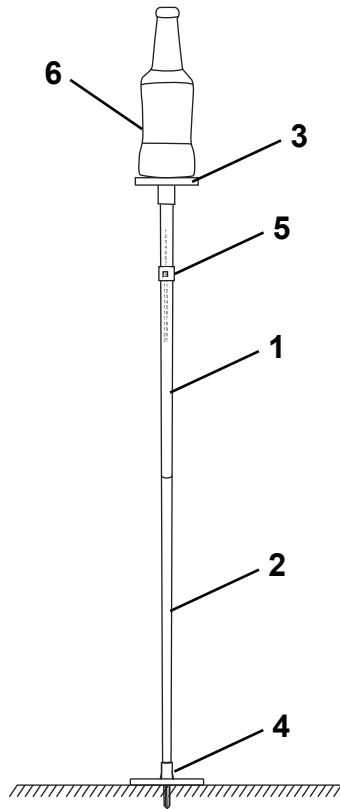

# BOTTLE BLAST DISC TARGET GAME - BG5035

## Parts List

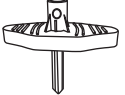

Illustrations Not to Scale

### PARTS

|  |   |  |   |
|--|---|--|---|
| <b>1</b> NGP7438 <i>FOR FIG.1</i><br><br>x2<br>Top Pole     | <b>2</b> NGP7439 <i>FOR FIG.1</i><br><br>x2<br>Bottom Pole | <b>3</b> NGP7440 <i>FOR FIG.2</i><br><br>x2<br>Bottle Holder | <b>4</b> NGP7441 <i>FOR FIG.2</i><br><br>x2<br>Pole Anchor |
| <b>5</b> NGP7442 <i>FOR FIG.1</i><br><br>x2<br>Score Marker | <b>6</b> NGP7443<br><br>x2<br>Bottle                       | <b>7</b> NGP7444<br><br>x1<br>Disc                           | <b>8</b> NGP7445<br><br>x1<br>Storage Bag                  |

|  |
|--|
| <b>P1</b> Pre-Installed <i>FOR FIG.1</i><br><br>x4<br>Push Button |
|--|

# ASSEMBLY INSTRUCTIONS

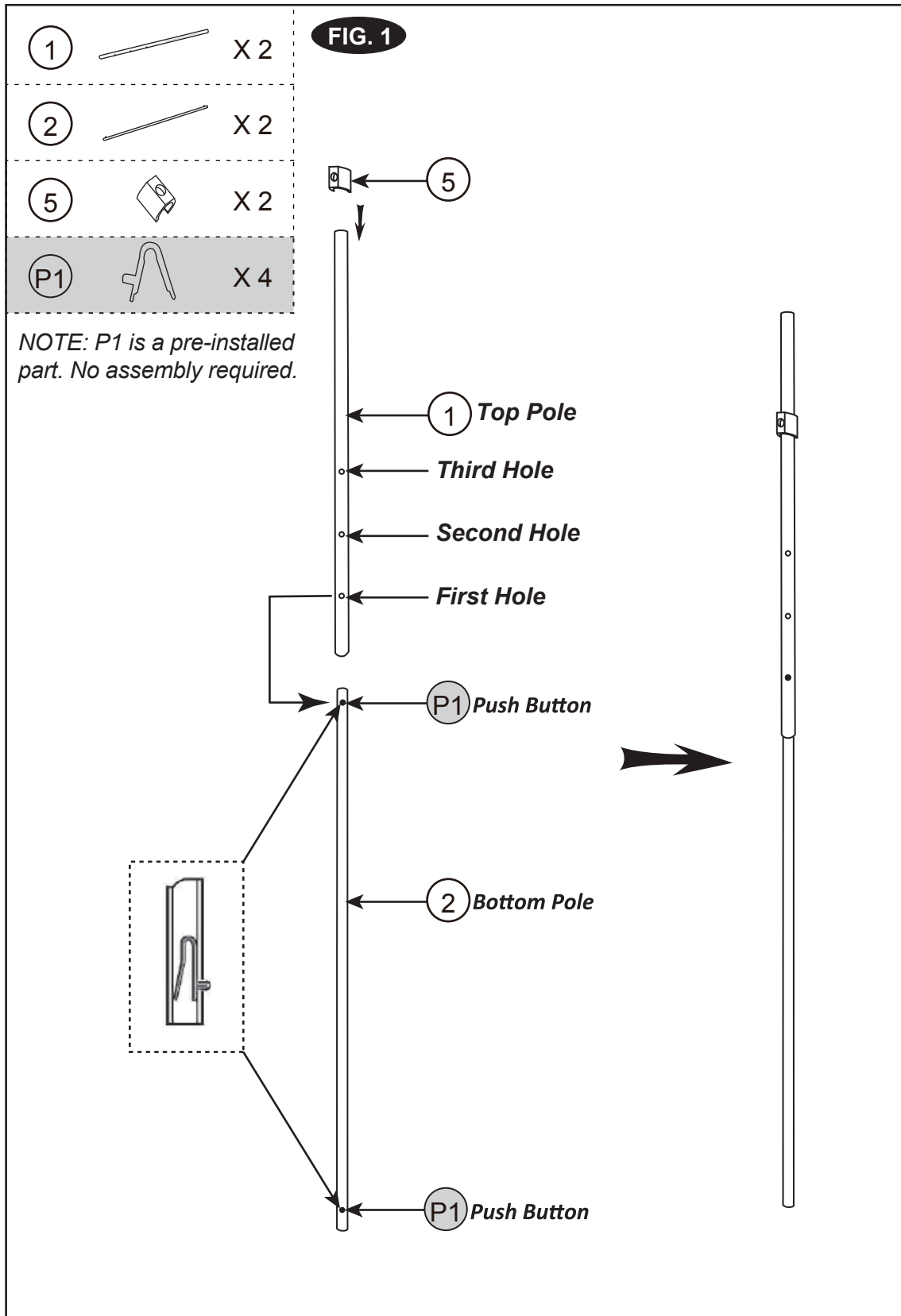

# ASSEMBLY INSTRUCTIONS (CONT.)

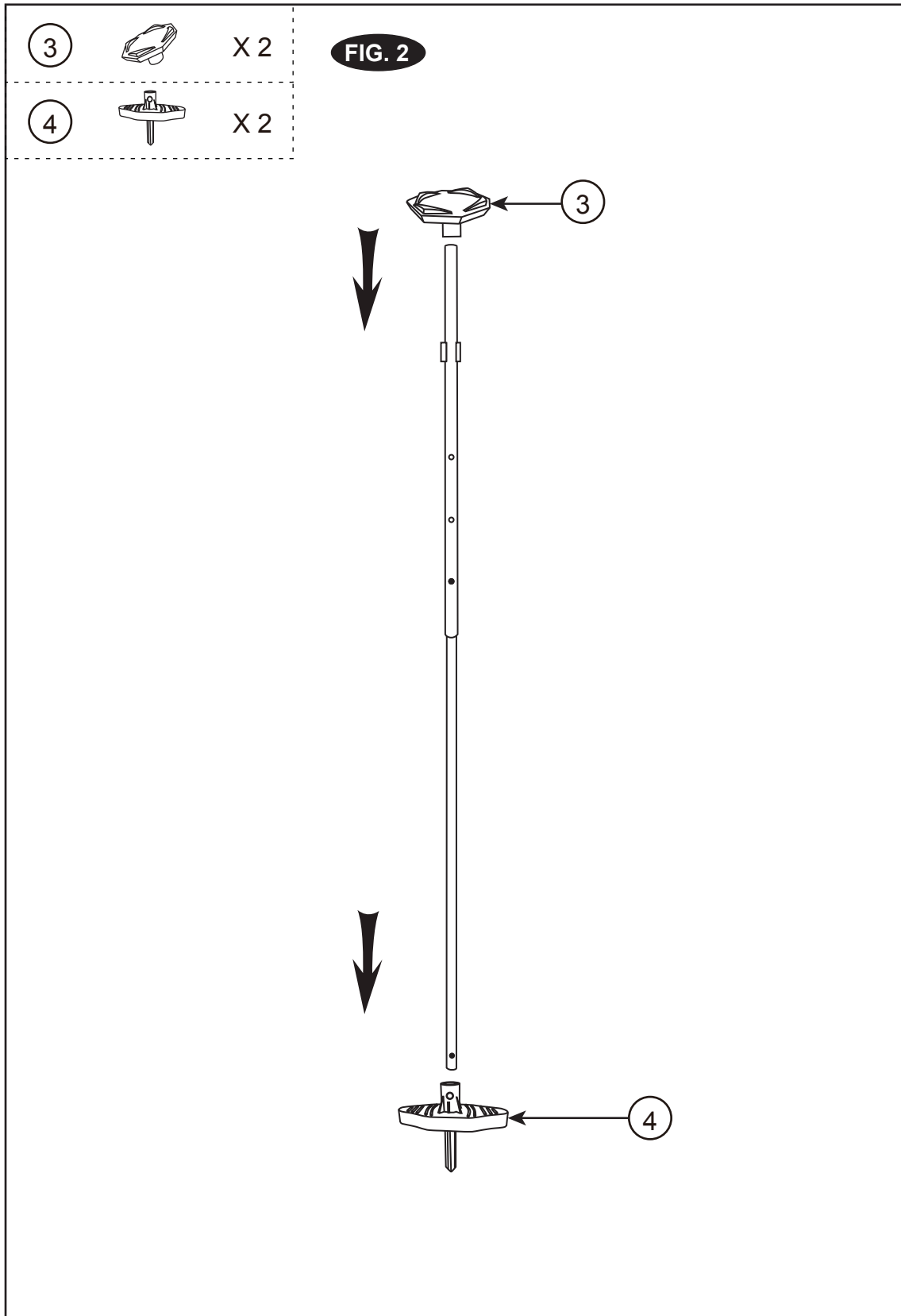

# ASSEMBLY INSTRUCTIONS (CONT.)

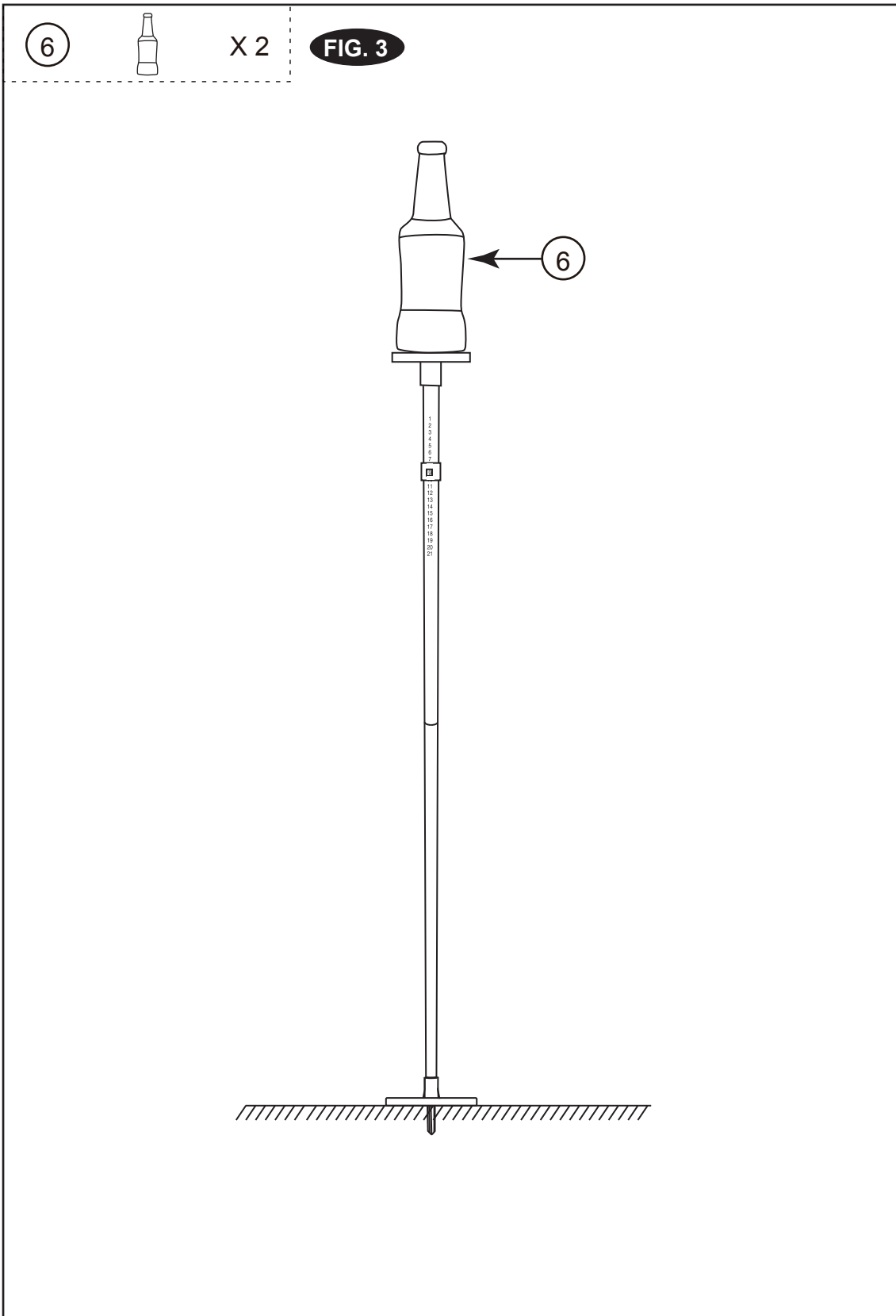

# ASSEMBLY INSTRUCTIONS (CONT.)

**FIG. 4**

## **HEIGHT ADJUSTMENT:**

*Adjust the height to 43 inches , 47 inches or 51 inches by aligning the push button with the corresponding holes in the top pole as shown in FIG 1 and FIG 4.*

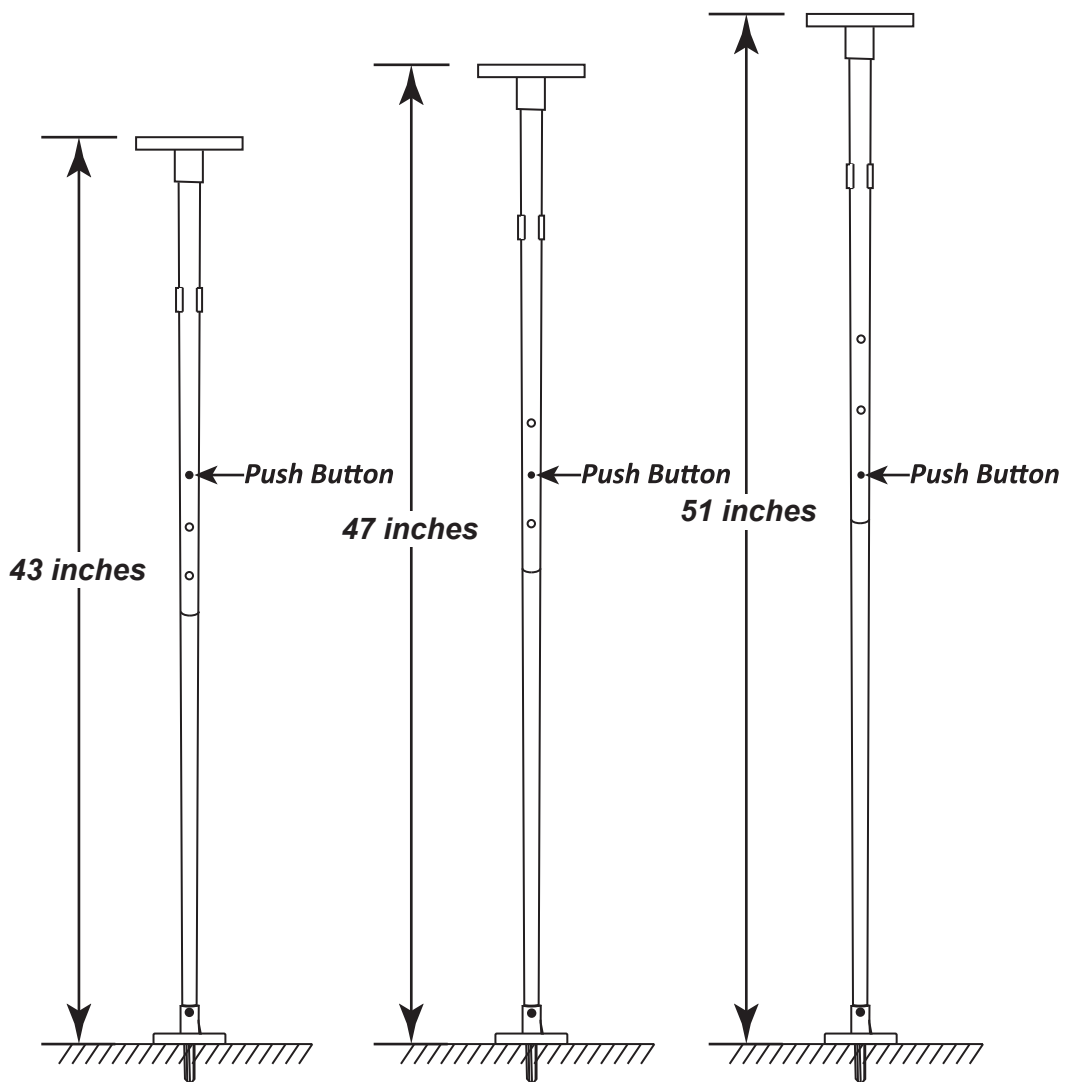

# ASSEMBLY INSTRUCTIONS (CONT.)

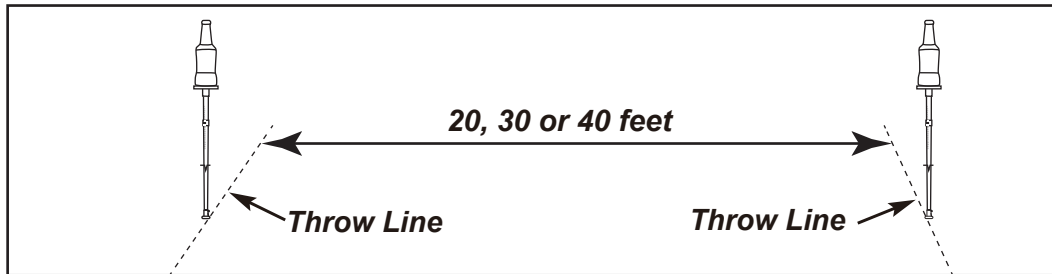

## GAME RULES

Bottle Blast is played by a total of two or four players. Two bottle strike targets are positioned at a distance of 20, 30 or 40 feet apart, depending on skill level and age. Players need to find an open and even surface when playing this game to avoid any possible injuries.

Before starting, place the bottles on top of the poles. Each team can choose a pole to defend and stand behind. Team members need to stand behind the same pole.

Players must stay behind their designated pole at all times, both while throwing and catching. Flip a coin or disc to decide who goes first and choose your desired pole.

Throw the disc at your opponent's bottle and/or pole to score points. The defending team tries to catch the disc and/or bottle before they hit the ground to save the points.

If the disc is tossed and does not travel the full distance to the defending team's pole, the defending team is then allowed to throw the disc from the location that it has landed. Teammates need to alternate throwing the disc during the game.

## SCORING POINTS

Only the throwing team can score points. Points are awarded when objects hit the ground:

Dropped Disc = 1 Point

Dropped Bottle = 2 Points

Dropped Disc & Bottle = 3 Points

Maximum points awarded per throw = 3 Points

Throwing team will automatically get 2 points if the defending team makes an early catch.

## WINNING THE GAME

The first player or team to reach 11, 15 or 21 points wins the game. Teams must win by two.



# ASSEMBLY INSTRUCTIONS (CONT.)

## SCORING:

**A**

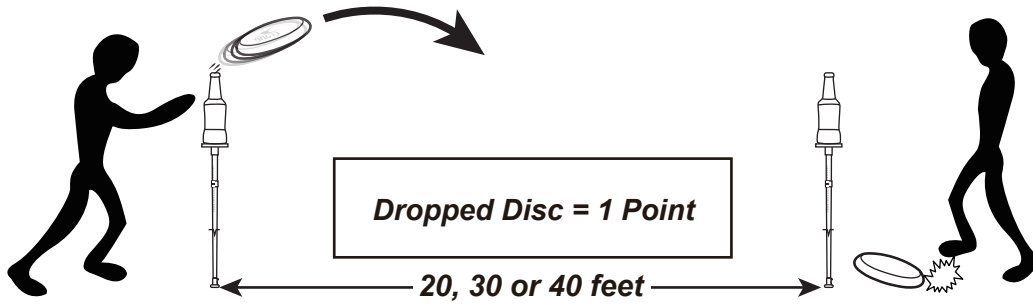

**B**

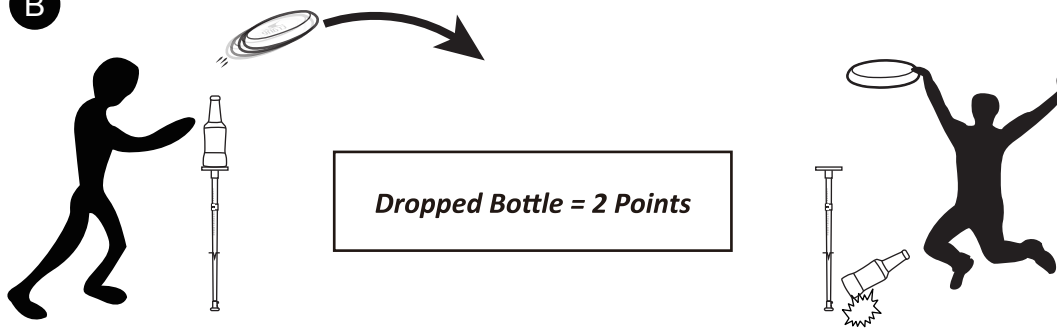

**C**

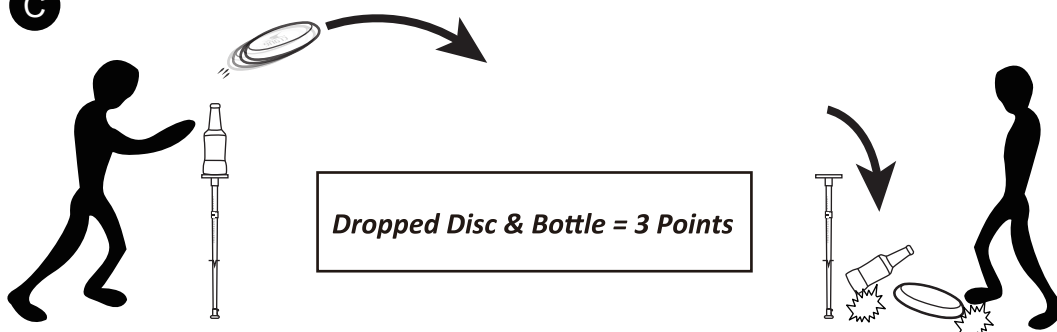

**YOU ARE NOW READY TO PLAY!**

# 180-DAY LIMITED WARRANTY

This product is warranted to the original purchaser to be free from defects in material or workmanship for a period of 180 days from the date of the original retail purchase.

This warranty does not cover defects or damage due to improper installation, alteration, accident or any other event beyond the control of the manufacturer. Defects or damage resulting from misuse, abuse or negligence will void this warranty. This warranty does not cover scratching or damage that may result from normal usage.

This product is not intended for institutional or commercial use; the manufacturer does not assume any liability for such use. Institutional or commercial use will void this warranty.

This warranty is nontransferable and is expressly limited to the repair or replacement of the defective product. During the warranty period, the manufacturer shall repair or replace defective parts at no cost to the purchaser. Shipping charges and insurance are not covered and are the responsibility of the purchaser. Labor charges and related expenses for removal, installation or replacement of the product or components are not covered under this warranty.

The manufacturer reserves the right to make substitutions to warranty claims if parts are unavailable or obsolete.

The manufacturer shall not be liable for loss of use of the product or other consequential or incidental costs, expenses or damages incurred by the consumer of any other use. The user assumes all risk of injury resulting from the use of this product.

This warranty is expressly in lieu of all other warranties, expressed or implied, including warranties of merchantability or fitness for use to the extent permitted by Federal or state law. Neither the manufacturer nor any of its representatives assumes any other liability in connection with this product.

**All warranty claims must be made through the retailer where the product was originally purchased. A purchase receipt or other proof of date of purchase will be required to process all warranty claims. The model number and part numbers found within the assembly instructions will be required when submitting any parts requests or warranty claims.**

**For further warranty information or inquiries, please call 800-759-0977**

# DISC CIBLE JEU BOUTEILLE BLAST INSTRUCTIONS D'ASSEMBLAGE



Contactez notre  
service à la clientèle au  
**800-759-0977**  
avec des questions sur le montage  
ou l'utilisation de ce produit.

# MERCI!

**Merci d'avoir acheté notre produit.** Nous travaillons 24 heures sur 24, partout dans le monde, à garantir que nos produits sont de la meilleure qualité possible. Toutefois, dans les rares cas de problèmes lors du montage ou de l'utilisation de ce produit, se il vous plaît communiquer avec notre service à la clientèle au **800-759-0977** pour une aide immédiate avant de contacter votre revendeur. Pour obtenir de plus amples renseignements, veuillez lire l'information relative à la garantie au verso de ce guide d'instructions.

## INSTRUCTIONS D'ASSEMBLAGE

### **IMPORTANT! VEUILLEZ LIRE, EN ENTIER, TOUTES LES INSTRUCTIONS AVANT D'ASSEMBLER VOTRE PRODUIT.**

1. Retirez le contenu de la boîte, avant de commencer l'assemblage, assurez-vous d'avoir toutes les pièces telles que listées et illustrées au tableau d'identification. ***Avis : certaines pièces sont préassemblées ou préinstallées.***
2. Certaines illustrations ou dessins peuvent ne pas ressembler au produit que vous avez acheté.
3. ***Quand vous fixez en place une pièce avec plus d'une vis ou écrou, veuillez, en premier, les visser à la main et terminer la fixation avec un tournevis ou une clé.***
4. Un tournevis électrique peut être utile lors de l'assemblage, mais veuillez le régler à ***basse torque*** et l'utiliser avec prudence; si la torque est trop élevée, la vis peut se défaire ou être trop serrée.

### **AVERTISSEMENTS!**

LIRE TOUTES LES INSTRUCTIONS D'ASSEMBLAGE ET LES CONSIGNES DE SÉCURITÉ ATTENTIVEMENT.

**RISQUE D'ÉTOUFFEMENT – CERTAINS ÉLÉMENTS DU PRODUIT CONTIENNENT DE PETITES PIÈCES - NE CONVIENT PAS À UN ENFANT DE MOINS DE TROIS ANS.**

**CONTIENT DES POINTS SHARP FONCTIONNELS - SUPERVISION ADULTE RECOMMANDÉE.**

**CET ARTICLE N'EST PAS UN JOUET, LA SURVEILLANCE PAR UN ADULTE EST REQUISE EN TOUT TEMPS POUR LES ENFANTS. VEUILLEZ LIRE ATTENTIVEMENT LES INSTRUCTIONS, L'UTILISATION APPROPRIÉE DE CET ARTICLE POUR RÉDUIRE LES RISQUES DE BLESSURES.**





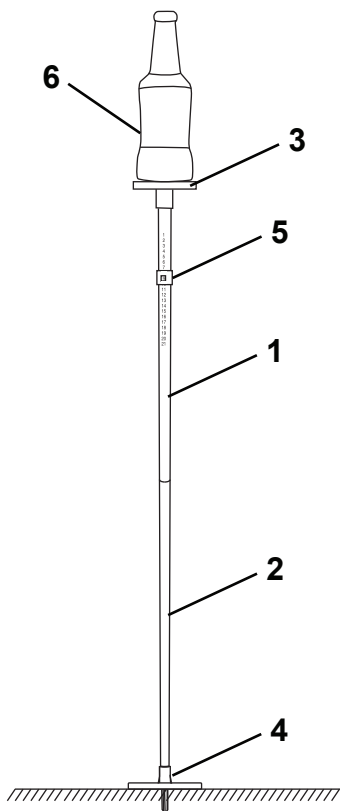

# DISC CIBLE JEU BOUTEILLE BLAST - BG5035

## liste des pièces

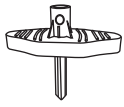

illustrations non à l'échelle

### PIÈCES

|  |   |   |  |
|--|---|---|--|
| <b>1</b> NGP7438 <i>POUR FIG.1</i><br><br>x2<br>pôle supérieur    | <b>2</b> NGP7439 <i>POUR FIG.1</i><br><br>x2<br>pôle inférieur | <b>3</b> NGP7440 <i>POUR FIG.2</i><br><br>x2<br>porte-bouteille | <b>4</b> NGP7441 <i>POUR FIG.2</i><br><br>x2<br>ancre de poteau |
| <b>5</b> NGP7442 <i>POUR FIG.1</i><br><br>x2<br>marqueur de score | <b>6</b> NGP7443<br><br>x2<br>bouteille                        | <b>7</b> NGP7444<br><br>x1<br>disque                            | <b>8</b> NGP7445<br><br>x1<br>sac de rangement                  |

|  |
|--|
| <b>P1</b> Pre installé <i>POUR FIG.1</i><br><br>x4<br>bouton poussoir |
|--|

# INSTRUCTIONS D'ASSEMBLAGE

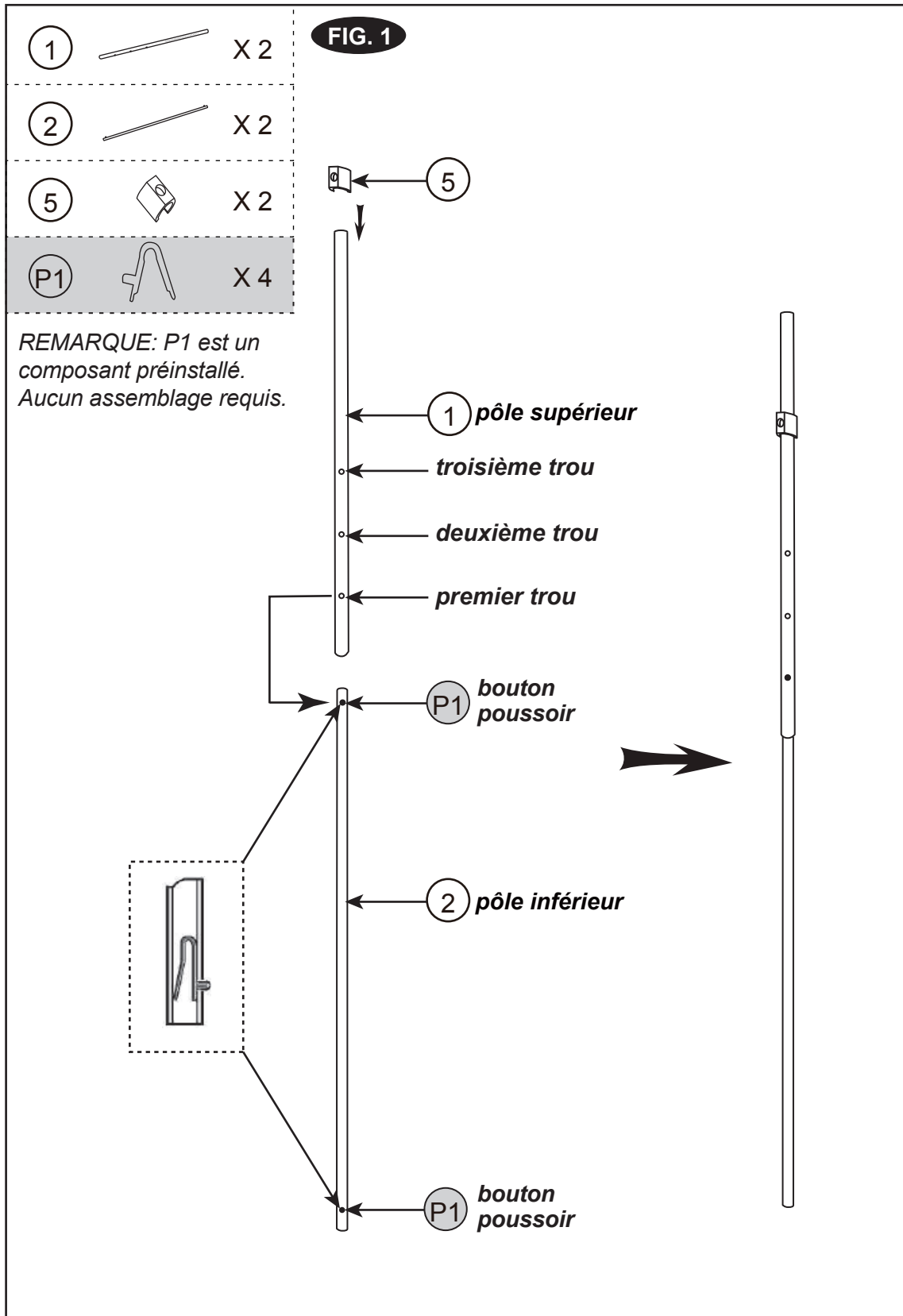

# INSTRUCTIONS D'ASSEMBLAGE (suite)

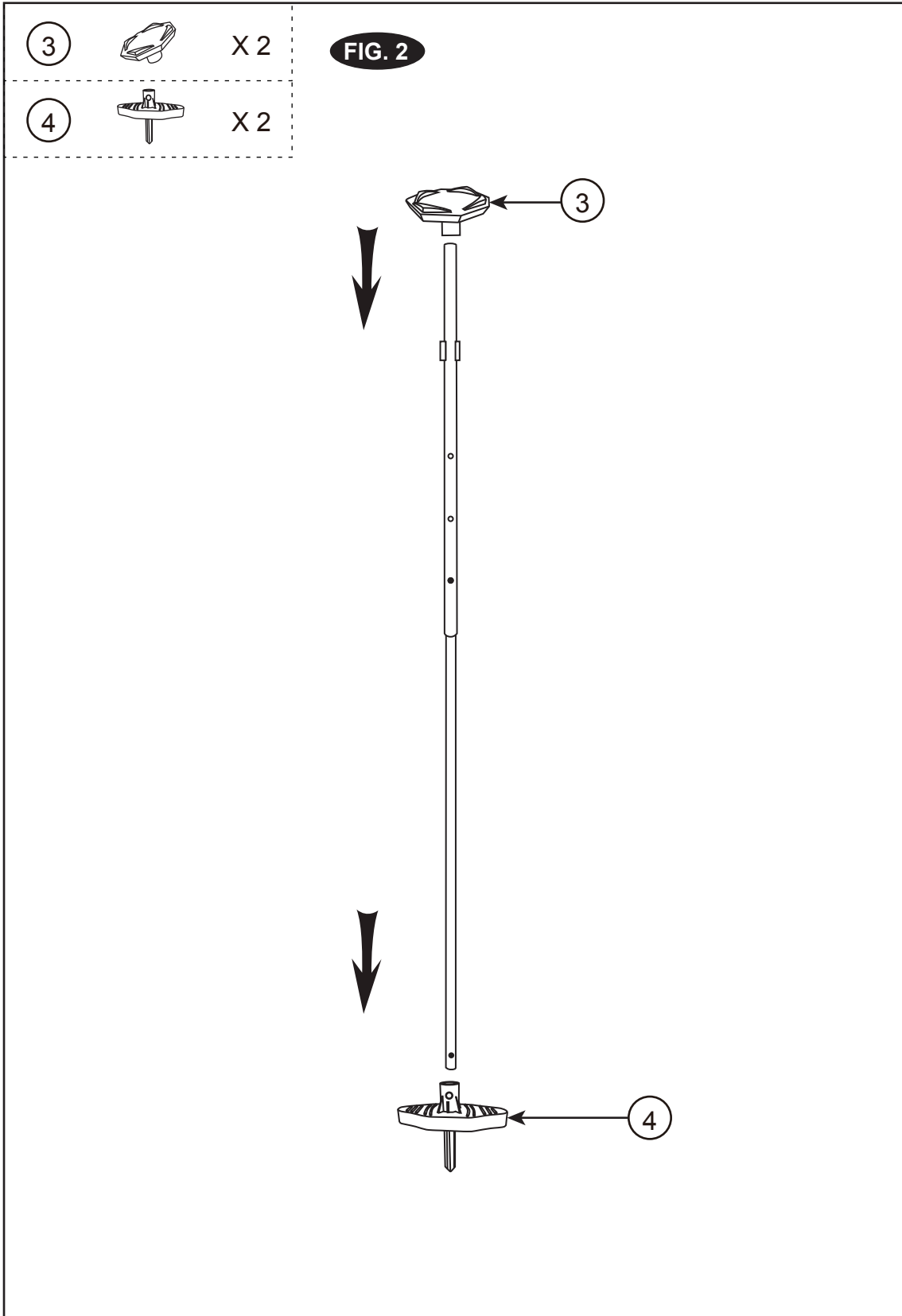

# INSTRUCTIONS D'ASSEMBLAGE (suite)

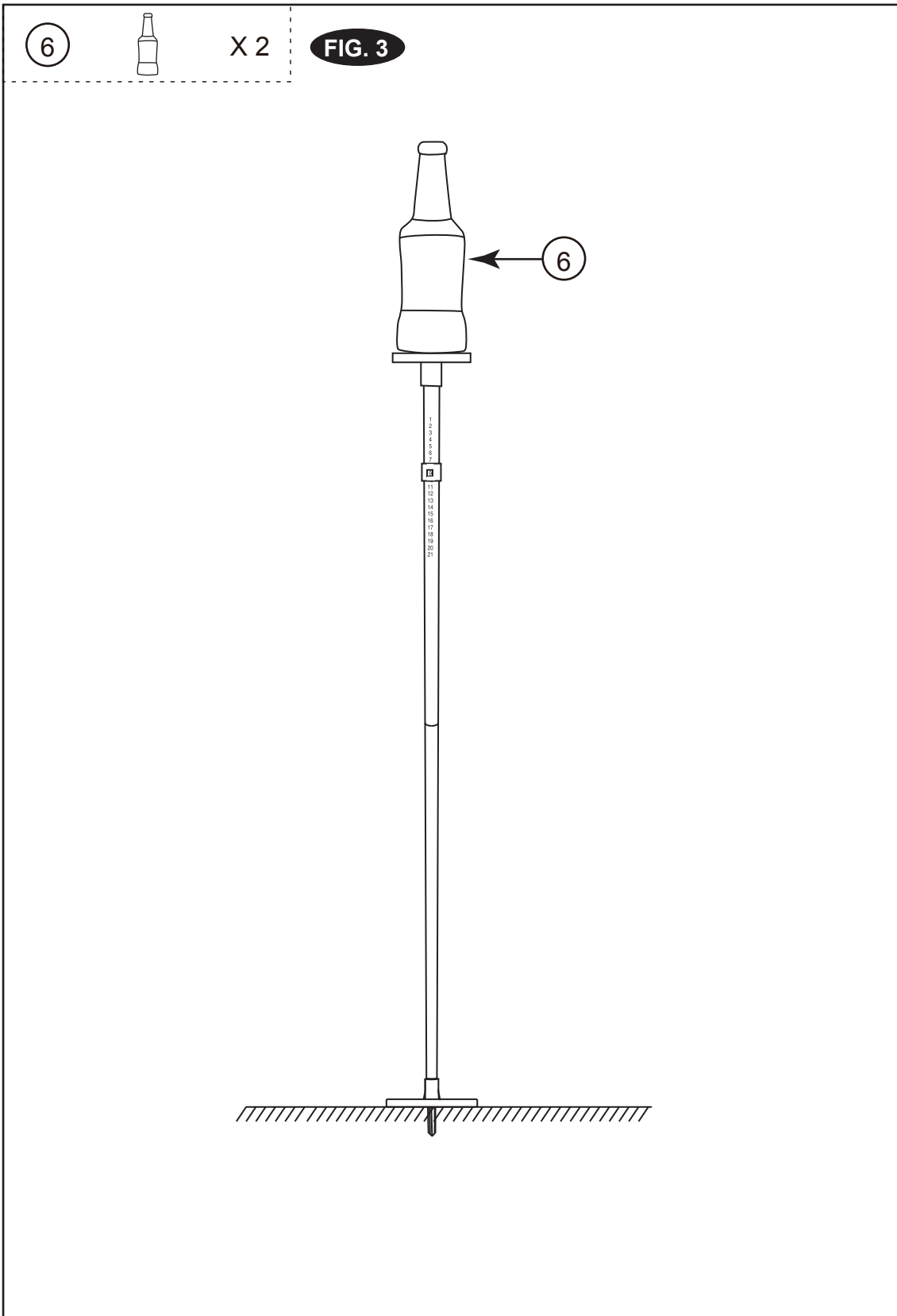
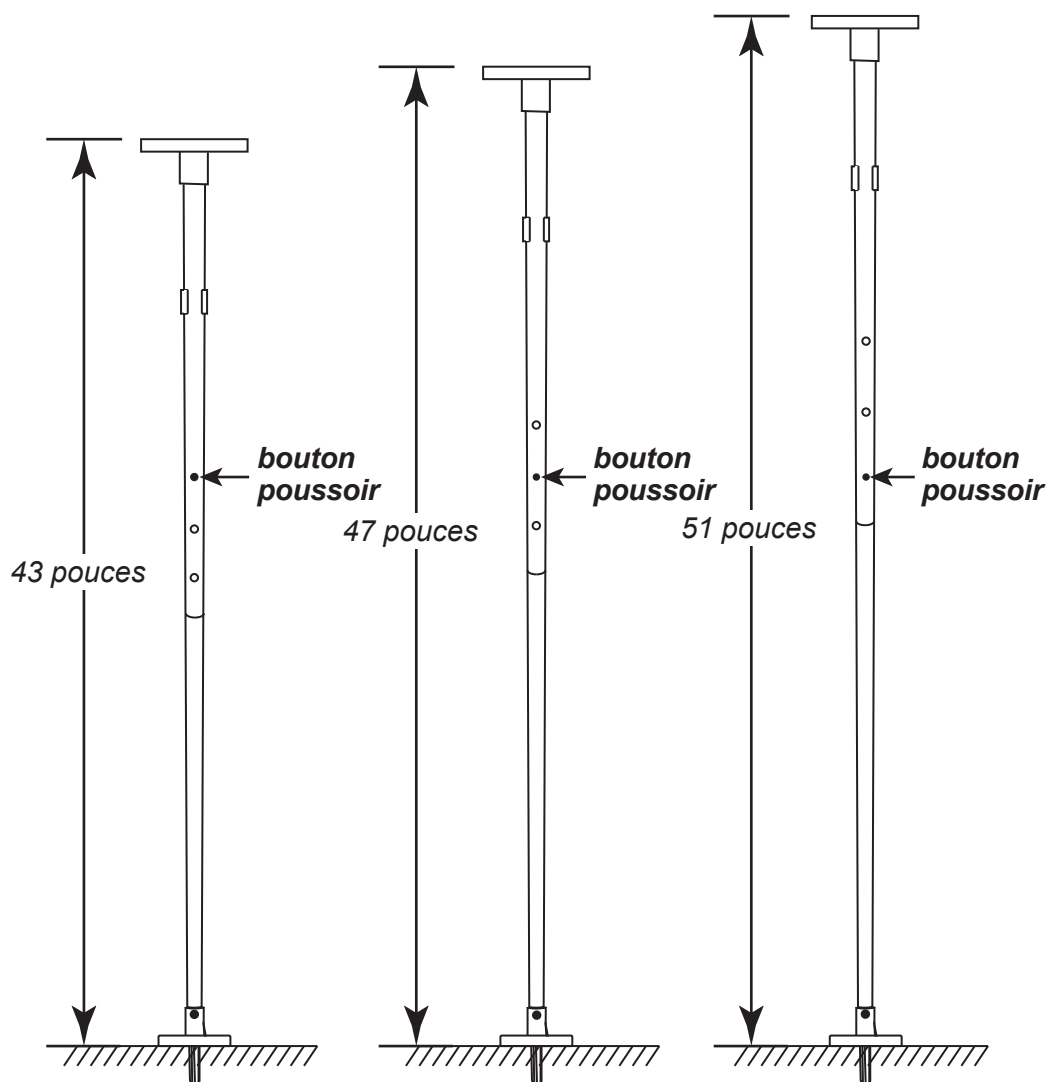



**FIG. 4**

## ***réglage en hauteur :***

*Ajuster la hauteur à 43 pouces, 47 pouces ou 51 pouces en alignant le bouton-poussoir avec le trou correspondant dans le pôle supérieur, comme illustré aux figures 1 et 4.*



# INSTRUCTIONS D'ASSEMBLAGE (suite)

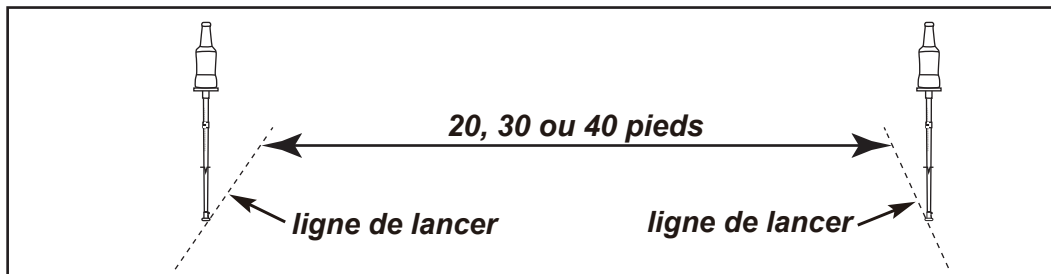

## REGLES DU JEU

Bottle Blast est joué par un total de deux ou quatre joueurs. Deux cibles de frappe de bouteille sont placées à une distance de 20, 30 ou 40 pieds, selon le niveau de compétence et l'âge. Les joueurs doivent trouver une surface ouverte et uniforme lors de la lecture de ce jeu pour éviter toute blessure éventuelle.

Avant de commencer, placez les bouteilles sur les poteaux. Chaque équipe peut choisir un pôle à défendre et à défendre. Les membres de l'équipe doivent se tenir derrière le même poteau.

Les joueurs doivent rester derrière leur pôle désigné à tout moment, qu'ils lancent ou s'attrapent. Lancez une pièce ou un disque pour décider qui partira en premier et choisir le pôle de votre choix.

Lancez le disque à la bouteille et / ou au poteau de votre adversaire pour marquer des points. "L'équipe en défense essaie d'attraper le disque et / ou la bouteille avant" de toucher le sol pour sauvegarder les points.

Si le disque est lancé et qu'il ne parcourt pas toute la distance jusqu'au pôle de l'équipe en défense, l'équipe en défense est alors autorisée à lancer le disque à partir de l'emplacement où il a atterri. Les coéquipiers doivent lancer le disque en alternance pendant le match.

## POINTS DE NOTATION

Seule l'équipe de lanceurs peut marquer des points. Les points sont attribués lorsque les objets touchent le sol:

Disque abandonné = 1 point

Bouteille abandonnée = 2 points

Baisse du disque et de la bouteille = 3 points

Maximum de points attribués par lancer = 3 points

L'équipe de lancer obtiendra automatiquement 2 points si l'équipe en défense réussit une prise précoce.

## GAGNER LE JEU

Le premier joueur ou équipe à atteindre 11, 15 ou 21 points remporte la partie. Les équipes doivent gagner par deux.

# INSTRUCTIONS D'ASSEMBLAGE (suite)

**marquer :**

**A**

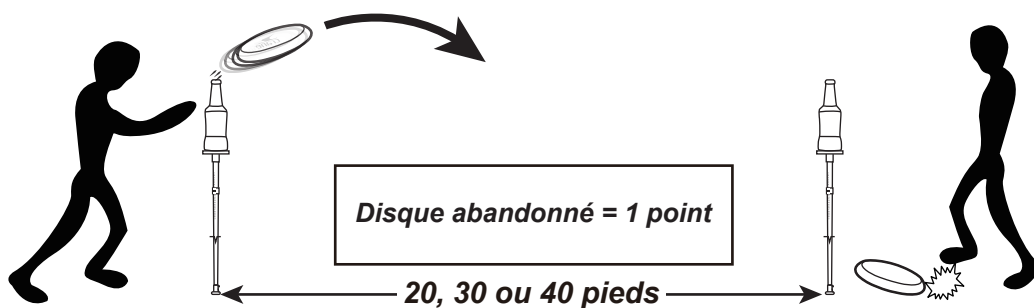

**B**

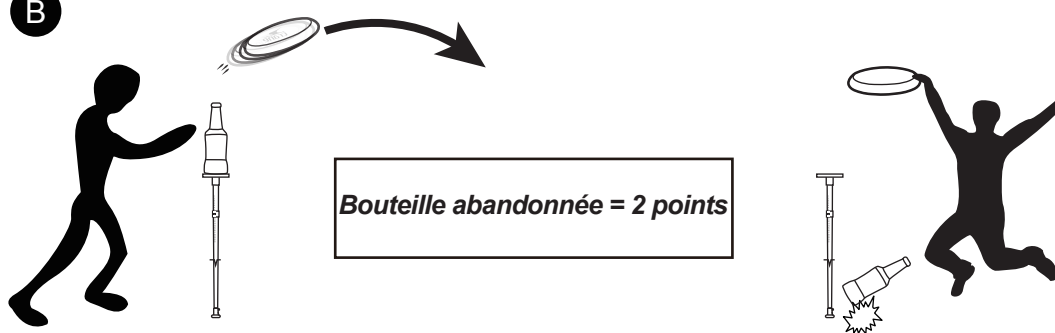

**C**

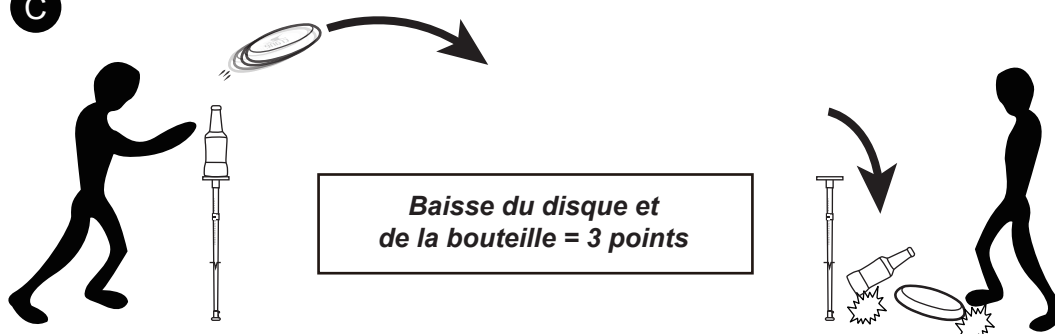

**VOUS ÊTES MAINTENANT PRÊT À JOUER!**

# GARANTIE LIMITÉE DE 180 JOURS

La garantie du produit est valide pour l'acheteur original en ce qui a trait aux pièces défectueuses ou à la main-d'œuvre pour une période de 180 jours de la date d'achat.

Cette garantie n'est couverte pas les dommages causés par accident, par modification, par une installation défectueuse ou tout autre événement hors du contrôle du fabricant. Tout défaut ou dommage résultant de la négligence ou d'une mauvaise utilisation annule cette garantie. La présente garantie ne couvre pas les égratignures ou les dommages attribuables à un usage normal.

Ce produit n'est pas destiné à un usage institutionnel ou commercial; le fabricant décline toute responsabilité pour une telle utilisation. Un usage institutionnel ou commercial annule cette garantie.

Cette garantie est non transférable et est expressément limitée à la réparation ou au remplacement du produit défectueux. Au cours de la période de garantie, le fabricant s'engage à remplacer et à réparer les pièces défectueuses sans frais pour l'acheteur. Les frais d'assurance et d'expédition ne sont pas couverts et sont à la charge de l'acheteur. Les frais de main-d'œuvre et les dépenses liées au déplacement, à l'installation ou au remplacement du produit ou de ses composantes ne sont pas couverts par cette garantie.

Le fabricant se réserve le droit de faire des substitutions de recours en garantie si la pièce n'est pas disponible ou obsolète.

Le fabricant décline toute responsabilité liée à la perte d'utilisation ainsi que tous les autres coûts directs ou indirects, frais ou dommages encourus par le consommateur qui aurait été causés par une autre utilisation. L'utilisateur assume tous les risques de dommage résultant de l'utilisation de ce produit.

Cette garantie tient lieu expressément de toute autre garantie, exprimée ou implicite, y compris les garanties de qualité marchande ou d'adaptation à un emploi particulier dans la mesure permise par les lois fédérales ou provinciales. Ni le fabricant, ni aucun de ses représentants n'assument aucune autre responsabilité en rapport avec ce produit.

**Toute réclamation doit être faite par le détaillant où le produit a été acheté. Une facture ou autre preuve d'achat est nécessaire pour traiter toutes les réclamations de garantie. Le numéro de modèle et les numéros de référence figurant dans les instructions d'assemblage seront exigés lors de la soumission de demande de pièces ou de recours en garantie.**

**Pour plus d'information ou pour toute question, veuillez téléphoner au 1 800 759-0977.**