

APCP-1700 Automatic Pool Cover Pump

The Little Giant APCP-1700 Pool Cover Pump helps to protect your pool cover from prolonged accumulation of rain or melting snow. The APCP-1700 is certified for use on pool covers, and can attach to a standard garden hose for easy water removal.

The pump is controlled by a float switch mechanism. The pump automatically starts when approximately 2½" of water accumulates, and shuts off when the water level is reduced to approximately 1".

This product is covered by a Limited Warranty for a period of 36 months from the date of original purchase by the consumer. For complete warranty information, refer to www.LittleGiant.com.



Specifications

Model	HP	Volts	HZ	Amps	Watts
APCP-1700	1/3	115	60	2.2	270

Flow Rates

Gallons per Hour/Liters per Hour					
1 FT (0.3 m)	5 FT (1.5 m)	10 FT (3 m)	15 FT (4.6 m)	20 FT (6.1 m)	Maximum Height
1745 (6605)	1540 (5625)	1230 (4650)	850 (3210)	490 (1855)	26 FT (7.9 m)

SAFETY INSTRUCTIONS

Before Getting Started

This equipment should be installed and serviced by technically qualified personnel who are familiar with the correct selection and use of appropriate tools, equipment, and procedures. Failure to comply with national and local electrical and plumbing codes and within Little Giant recommendations may result in electrical shock or fire hazard, unsatisfactory performance, or equipment failure.

Know the product's application, limitations, and potential hazards. Read and follow instructions carefully to avoid injury and property damage. Do not disassemble or repair unit unless described in this manual.

Failure to follow installation or operation procedures and all applicable codes may result in the following hazards:

▲ DANGER



Risk of death, personal injury, or property damage due to explosion, fire, or electric shock.

- Do not use to pump flammable or explosive fluids such as gasoline, fuel oil, kerosene, etc.
- Do not use in explosive atmospheres or hazardous locations as classified by the NEC, ANSI/NFPA70.
- When a pump is in its application, do not touch the motor, pipes, or water until the unit is unplugged or electrically disconnected.
- If the power disconnect is out of sight, lock it in the open position and tag it to prevent unexpected application of power.

SAFETY INSTRUCTIONS

Before Getting Started

WARNING



Risk of severe injury or death by electrical shock.

- To reduce risk of electrical shock, disconnect power before working on or around the system. More than one disconnect switch may be required to de-energize the equipment before servicing.
- Wire pump system for correct voltage.
- Do not use an extension cord; provide a properly located outlet.
- Be certain that this pump is connected to a circuit equipped with a ground fault circuit interrupter (GFCI) device or a residual current device (RCD) having a rated residual operating current not exceeding 30 mA if required by code.
- Check electrical outlets with a circuit analyzer to ensure power, neutral, and ground wires are properly connected. If not, a qualified, licensed electrician should correct the problem.
- Pumps are supplied with a grounding conductor and grounding-type attachment plug. To reduce risk of electric shock, be certain that it is connected only to a properly grounded grounding-type receptacle. Do not remove the third prong from the plug. The third prong is to ground the pump to help prevent possible electric shock hazard.
- To avoid hazards when installing or servicing, install a double-pole disconnect near the pump installation.
- If the supply cord is damaged, it must be replaced by the manufacturer, its service agent or similarly qualified persons in order to avoid a hazard.
- Do not bury cord. Locate cord to minimize abuse from lawn mowers, hedge trimmers, and other equipment.
- Check local electrical and building codes before installation. The installation must be in accordance with their regulations as well as the most recent National Electrical Code (NEC) and the Occupational Safety and Health Act (OSHA).
- Do not use the power cord for lifting the pump.
- This pump has been evaluated for use with water only. The pump should only be used with liquids compatible with pump component materials. If the pump is used with liquids incompatible with the pump components, the liquid can cause failure to the electrical insulation system resulting in electrical shock.

CAUTION



Risk of bodily injury, electric shock, or equipment damage.

- This equipment must not be used by children or persons with reduced physical, sensory or mental abilities, or lacking in experience and expertise, unless supervised or instructed. Children may not use the equipment, nor may they play with the unit or in the immediate vicinity.
- Equipment can start automatically. Always unplug the pump power cord and disconnect the electrical power before servicing the pump or switch.
- Make sure that the discharge line of the pump is secure before operating pump. If the discharge line is not secured it could move.
- Do not run pump dry. Running dry will cause serious damage to the pump.
- Do not let the unit freeze. Freezing may cause cracking or distortion that may destroy the unit.
- An inoperative or malfunctioning pump could lead to flooding, resulting in personal injury or property damage.
- Operation of this equipment requires detailed installation and operation instructions provided in this manual for use with this product. Read entire manual before starting installation and operation. End User should receive and retain manual for future use.
- Keep safety labels clean and in good condition.
- Keep work area clean, well-lit, and uncluttered.

NOTICE

Risk of damage to pump or other equipment.

- Periodically inspect pump and system components. Regularly check hoses for weakness or wear, making certain that all connections are secure.
- Schedule and perform routine maintenance as required and in accordance with the Maintenance section of this manual.
- The pump's motor bearings contain a small amount of lubricant. In the event of product failure, pollution of the liquid could occur due to leakage of these lubricants.

INSTALLATION

Pump Sizing Information

The 1700 GPH performance was obtained through a 1" I.D. tube, with friction losses neglected. Using a 50' long ¾" garden hose reduces this performance to approximately 500 gallons per hour due to friction losses in the garden hose. If your area frequently has heavy rainfalls, (1"– 2" per hour), it may be necessary to use 1" tubing. One inch ID hose should be available in most pool supply stores.

The number of gallons of water that your pool will collect in a rainfall of one inch per hour can be computed as follows: Cover overall length (ft.) x cover overall width (ft.) x 0.6234 = Gallons per Hour.

NOTE: This is cover dimension, and not pool dimension.

Examples:

A 16' x 32' pool cover would collect 319 gallons ($16 \times 32 \times 0.6234 = 319$) in 1 hour, in 1" per hour rain.

A 20' x 40' pool cover would collect 499 gallons ($20 \times 40 \times 0.6234 = 499$) in 1 hour, in 1" per hour rain.

Physical Installation

The electrical outlet to be used must meet the requirements of the National Electrical code, as well as local electrical codes, including grounding, and GFCI protection. Also verify that outlet is properly sized and located for this pump. Your installation may require a certified electrician, or plumber. See Electrical Connection section below.

If necessary, check your local plumbing codes to verify that final installation will be in compliance with their requirements.

1. If using a garden hose to discharge the water, install the garden hose adapter to the pump.
2. Connect a garden hose to the hose adapter, or use a 1" nipple and flexible PVC tubing secured to the pump discharge.

NOTE: The free end of the discharge hose must be secured so that it cannot blow back onto the pool cover in high wind or due to discharge water pressure.

3. Use the handle to gently lower pump onto the pool cover. Hold onto the discharge/garden hose if necessary. While positioning the pump, be certain that you do not pull power cord plug onto pool cover. The pump is equipped with an eyelet (opposite the discharge) for attaching a positioning rope (not included). Use rope and garden hose to position pump on the pool cover.
4. It is recommended that two people position the pump. One person should hold onto the electrical cord plug to prevent it from being pulled onto the pool cover while the second person positions pump at desired location on pool cover. Once in position, the pump is ready for connection to electrical supply.

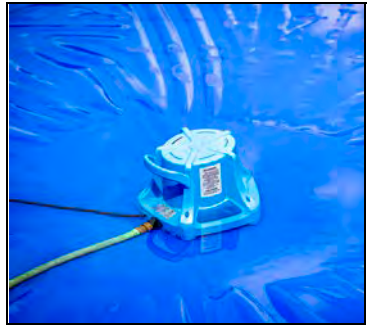

Electrical Connections

The power cord must be connected to a constant source of power matching the voltage specified on the pump nameplate.

- The pump should be connected or wired to its own circuit, with no other electric receptacles or equipment in the circuit.
- The fuses or circuit breaker should be of ample capacity in the electrical circuit.
- Connect to a circuit equipped with a ground fault circuit interrupter (GFCI) device if required by code.

IMPORTANT: If the power cord is damaged, the whole unit must be replaced.

Always disconnect the electrical power before touching the pump, discharge or electrical plug when water is present in the area. Failure to do so can result in serious bodily injury and/or property damage. Always connect pump to grounded receptacle. See SAFETY INSTRUCTIONS.

1. The pump is supplied with a 3-prong electrical plug. The third prong is to ground the pump to help prevent possible electrical shock hazard. Do not remove the third prong from the plug.
2. A separate branch electrical circuit is recommended. The electrical power required is 5 amps at 230 VAC.
3. Be sure that electrical connection cannot be reached by rising water. Under no circumstances should the connection be located where it may become flooded or submerged by water.
4. If you have a GFCI outlet, test GFCI device per the GFCI manufacturer's instructions.
5. After all electrical connections have been made, test the operation of the pump system by following the instructions in "Operation" section of this manual. Do not attempt to operate the pump without water; this will damage the seals and bearings and could result in permanent damage to the pump.

Operation

Become familiar with the SAFETY INSTRUCTIONS throughout this manual. During the rainy season, check daily to confirm that the pump is functioning properly. Also, if high winds or excessive movement of the pool cover is experienced, be certain that the pump is still upright, with the discharge hose properly positioned. If you plan to be away from your pool for extended periods of time, arrange for someone to periodically check the pool cover pump, and verify that everything is still functioning properly. Be sure to review the SAFETY INSTRUCTIONS and electrical shock hazards with them!

To test the operation of the pump, run water into area where pump is placed until the pump is activated. Do not attempt to run the pump without water; this could result in permanent damage to the pump.

The pump is activated by an integral float switch. The pump should come on when the water level is approximately 2½" deep and remain running until the water level is approximately 1" deep. NOTE: Temperatures near freezing may cause the "ON" level to go as high as 4", and the "OFF" to be as high as 2".

Confirm that the pump and its control switch are functioning as intended. Confirm that the ON/OFF levels are within specification. Confirm that the discharge hose is positioned so that the discharged water does not run back onto the pool cover.

MAINTENANCE

If service is required, proceed carefully. The pump and surrounding areas may be covered with water. Never plug or unplug the device while standing in wet or damp surfaces. If necessary, remove power at the Breaker Panel or have certified electrician remove power before attempting to service. Serious or fatal shocks could result if proper procedures are not followed. Disconnect the power at the main electrical service box by switching the appropriate circuit breaker or removing fuse. In applications where screw type fuses are used, remove using only one hand while the other hand and torso are free from contact with anything. Do not stand in water and do not touch any other conductive surfaces.

Icy conditions can cause unnecessary wear on pump. When these conditions exist it is recommended, but not required, to remove the pump from the pool cover. Alternatively, if pump is left installed during these conditions ensure power cord remains connected to a 230 VAC source. Do not let the unit freeze. This may cause cracking or distortion that may destroy the unit.

Before servicing the pump, disconnect the pump from electrical service, unplug cord, remove fuse, or turn off circuit breaker.

The motor housing of the pump is completely sealed and requires no service. Disassembly of the motor housing or alteration of the power cord voids all warranty.

The motor is a continuous duty type equipped with an automatic resetting thermal protector and may restart unexpectedly. Protector tripping is an indication of motor overloading/overheating, which can be caused by application issues such as an obstructed pump impeller, switch stuck in the ON position, pump running dry, pump air-locked, pump short cycling, excessively high or low voltage supply, or possibly a pump, motor, bearings, or seal that have reached the end of their useful life.

The pump can run against a restricted discharge without damage to the pump.

Keep pump clean and in a well maintained condition at all times. Pump should be thoroughly cleaned for summer storage.

If float becomes stuck, remove the float access cover on the bottom of the unit. Remove the cover by turning it towards the "OPEN" arrow as indicated on the cover. Clean as needed, then reinstall access cover.

This pump has an internal vent hole to prevent an air-lock condition. Periodically the vent hole can become obstructed and will require cleaning according to the following steps:

1. Disconnect the pump from electrical service.
2. Loosen and remove the five screws from the outer blue cover (four shown).
3. Remove the outer cover.
4. Clean debris from the vent hole.
5. Re-install the outer cover and screws.
6. Re-connect the pump to electrical service.

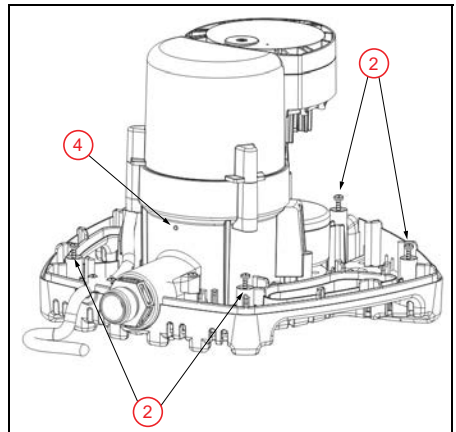

Replacement Parts List

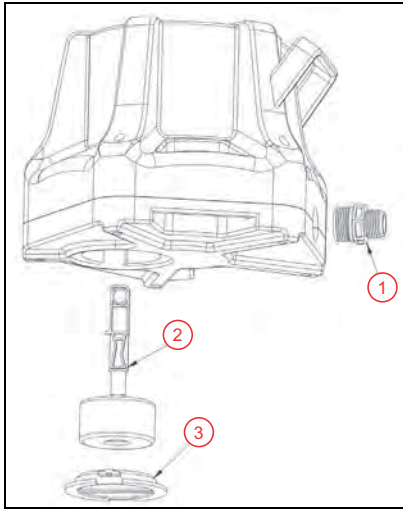

Item	Part No.	Description
1	177343	Garden hose adapter
2	177344	Float/Stem assembly
3	177345	Float Access Cover

Troubleshooting

Problem	Probable Causes	Corrective Action
Pump does not turn on.	Pump is not plugged in.	Plug in the pump.
	Circuit breaker is off or fuse is removed.	Turn on circuit breaker or replace fuse.
	Accumulation of trash on float	Remove the float access cover. Clean float.
	Float obstruction.	Remove the float access cover. Clean float movement path. Remove any debris or obstruction.
	Defective switch.	Replace pump.
Pump will not shut off.	Defective motor.	Replace pump.
	Float obstruction.	Remove the float access cover. Check float movement path. Remove any debris or obstruction.
	Defective switch.	Replace pump.
	Pump is air locked	Shut power off for approximately 1 minute, then restart. Repeat several times to clear air from pump. If this does not resolve the problem, clean the vent hole according to the MAINTENANCE section.
	Liquid inflow matches or exceeds pump output capacity.	Multiple or larger pump required. Refer to Capacity sizing.
Pump runs but does not discharge liquid.	Frozen water in discharge hose.	Thaw hose or replace hose.
	Lift too high for pump.	Check rated pump performance.
	Inlet to impeller plugged.	Pull pump and clean.
	Pump is air locked	Shut power off for approximately 1 minute, then restart. Repeat several times to clear air from pump. If this does not resolve the problem, clean the vent hole according to the MAINTENANCE section.
	Outlet flow is blocked.	Check outlet tubing to ensure that it is not kinked or blocked. Clear blocked tubing of slime and debris. Clean inlet and outlet piping.
Pump does not deliver rated capacity.	Frozen water in discharge hose.	Thaw hose or replace hose.
	Lift too high for pump.	Check rated pump performance.
	Low voltage, speed too slow.	Check that supply voltage matches nameplate rating.
	Impeller or discharge pipe is clogged.	Pull pump and clean. Check pipe for scale or corrosion.
Pump cycles continually.	Discharge hose diameter is too small.	Replace discharge hose with larger diameter hose. Refer to Capacity sizing.
	No Check valve in long discharge pipe allowing water to drain back onto cover.	Install a check valve in the discharge line.
	Check valve leaking.	Inspect check valve for correct operation.
	Defective switch.	Replace pump.
	Volute clogged.	Clean screen and basket.
	Float obstruction.	Remove the float access cover. Clean float movement path. Remove any debris or obstruction.
	Thermal protector activated.	Allow pump to cool.
GFCI device activated.	Inspect all electrical connections and reset the GFCI.	



For technical assistance, parts, or repair, please contact:

800.701.7894 | **littlegiant.com**

Form 998295 Rev. 004 04/20

LittleGIANT[®]
Franklin Electric Co., Inc. | Oklahoma City, OK 73157-2010
Copyright © 2020, Franklin Electric, Co., Inc. All rights reserved.

Bomba automático para cobertor de piscina APCP-1700

La Bomba para cobertor de piscina Little Giant APCP-1700 ayuda a proteger el cobertor de su piscina de la acumulación prolongada de lluvia o nieve derriéndose. La APCP-1700 está certificada para usar sobre cobertores de piscinas y se puede unir a una manguera de jardín estándar para facilitar el retiro del agua.

Un mecanismo de interruptor de flotador controla la bomba. La bomba arranca automáticamente cuando se acumulan 2.5 pulgadas (63 mm) de agua aproximadamente y para cuando el nivel de agua se reduce a 1 pulgada (25 mm) aproximadamente.

Este producto está cubierto por una garantía limitada por un período de 36 meses desde la fecha original de compra por parte del consumidor. Para obtener información completa sobre la garantía, consulte www.LittleGiant.com.



Especificaciones

Modelo	HP	Voltios	Hz	Amperios	Vatios
APCP-1700	1/3	115	60	2.2	270

Tasas de flujo

Litros por hora/Galones por hora					
0.3 m (1 pies)	1.5 m (5 pies)	3 m (10 pies)	4.6 m (15 pies)	6.1 m (20 pies)	Altura máxima
6605 (1745)	5625 (1540)	4650 (1230)	3210 (850)	1855 (490)	7,9 m (26 pies)

INSTRUCCIONES SOBRE SEGURIDAD

Antes de empezar

La instalación y el mantenimiento de este equipo deben estar a cargo de personal con capacitación técnica que esté familiarizado con la correcta elección y uso de las herramientas, equipos y procedimientos adecuados. El hecho de no cumplir con los códigos eléctricos y de plomería nacionales y locales y con las recomendaciones de Little Giant puede provocar peligros de descarga eléctrica o incendio, desempeños insatisfactorios o fallas del equipo.

Lea y siga las instrucciones cuidadosamente para evitar lesiones y daños a los bienes. No desarme ni repare la unidad salvo que esté descrito en este manual.

El hecho de no seguir los procedimientos de instalación o funcionamiento y todos los códigos aplicables puede ocasionar los siguientes peligros:

PELIGRO



Riesgo de muerte, lesiones personales o daños materiales por explosión, incendio o descarga eléctrica.

- No usar para bombear líquidos inflamables o explosivos como gasolina, fueloil, kerosene, etc.
- No usar en atmósferas explosivas ni lugares peligrosos según la clasificación de la NEC, ANSI/NFPA70.
- Cuando haya una bomba en su aplicación, no toque el motor, las tuberías ni el agua sino hasta haber desenchufado o eléctricamente desconectado la unidad.
- Si la desconexión de alimentación está fuera del sitio, bloquéela en la posición abierta y etiquétela para evitar una conexión inesperada de la alimentación.

INSTRUCCIONES SOBRE SEGURIDAD

Antes de empezar

⚠ ADVERTENCIA



Riesgo de lesiones graves o muerte por descarga eléctrica.

- Para reducir el riesgo de descarga eléctrica, desconecte la energía antes de trabajar en el sistema o cerca de él. Es posible que sea necesario más de un interruptor de desconexión para cortar la energía del equipo antes de realizarle un mantenimiento.
- Cablee el sistema de bombeo para los voltajes correctos.
- No use un prolongador.
- Asegúrese de que esta bomba esté conectada a un circuito equipado con un dispositivo interruptor de circuito por falla de conexión a tierra (GFCI) o un dispositivo diferencial residual (DDR) que tengan una corriente de funcionamiento nominal que no exceda 30 mA si lo requiere el reglamento electrotécnico.
- Revise los tomacorrientes con un analizador de circuito para garantizar que los cables de alimentación, neutro y a tierra estén conectados correctamente. De lo contrario, un electricista calificado y autorizado deberá rectificar el problema.
- Las bombas se suministran con un conductor de puesta a tierra y un enchufe macho tipo de puesta a tierra. Para reducir el riesgo de choque eléctrico, cerciórese de que esté conectado únicamente a una toma de corriente de tipo de puesta a tierra conectada a tierra correctamente. No retire la tercera clavija del enchufe macho. La tercera clavija sirve para poner la bomba a tierra para ayudar a evitar el posible peligro de choque eléctrico.
- Para evitar peligros al instalar o realizar mantenimiento, instale un interruptor de desconexión bipolar cerca de la instalación de la bomba.
- A efectos de evitar un peligro, si el cordón de alimentación está dañado, debe ser sustituido por el fabricante, su agente de servicio u otras personas igualmente cualificadas.
- No entierre el cordón de alimentación. Ponga el cable de tal forma que minimice el abuso ocasionado por podadoras de césped, cizallas para cortar setos y otros equipos.
- Compruebe los códigos eléctricos y de construcción locales antes de la instalación. La instalación debe estar de acuerdo con sus regulaciones, así como el National Electrical Code (NEC) más reciente y la ley de Seguridad y Salud Ocupacionales (OSHA).
- No use el cable eléctrico para levantar la bomba.
- La bomba únicamente ha sido evaluada para su uso con agua. La bomba solo se debe utilizar con líquidos compatibles con los materiales que componen la bomba. Si la bomba se utiliza con líquidos incompatibles con los componentes de la bomba, el líquido puede causar fallas en el sistema de aislamiento eléctrico, lo que resulta en una descarga eléctrica.

⚠ PRECAUCIÓN



Riesgo de lesiones corporales, descargas eléctricas o daños al equipo.

- Este equipo no deben usarlo niños ni personas con capacidades físicas, sensoriales o mentales reducidas, ni aquellos que carezcan de experiencia y capacitación, salvo que estén bajo supervisión o instrucción. Los niños no podrán usar el equipo ni jugar con la unidad o en las cercanías inmediatas.
- El equipo puede encenderse en forma automática. Siempre desenchufe el cable eléctrico de la bomba y desconecte la alimentación eléctrica antes de realizar el mantenimiento de la bomba o del interruptor.
- Asegúrese de que la tubería de descarga de la bomba esté fija antes de accionar la bomba. Si la tubería de descarga de la bomba no está fija se puede mover.
- No haga funcionar vacía la bomba. Funcionar en seco puede dañar la bomba.
- No deje que la unidad se congele. El congelamiento puede causar agrietamiento o distorsión que pueden destruir la unidad.
- Una bomba que no funciona o funciona mal podría provocar una inundación y provocar lesiones personales o daños materiales.
- La operación de este equipo exige instrucciones detalladas para su instalación y operación que se encuentran en este manual para su uso con este producto. Lea la totalidad del manual antes de comenzar la instalación y la operación. El usuario final debe recibir y conservar el manual para usos futuros.
- Mantenga las etiquetas de seguridad limpias y en buenas condiciones.
- Mantenga el área de trabajo limpia, bien iluminada y ordenada.

AVISO

Riesgo de daños a la bomba u otros equipos.

- Inspeccione periódicamente los componentes del sistema y la bomba. Revise regularmente las mangueras para controlar si están débiles o gastadas y asegúrese de que todas las conexiones sean seguras.
- Programe y realice servicios de mantenimiento de rutina, tal como se indica en la sección Mantenimiento del sistema.
- Los cojinetes del motor de la bomba contienen una pequeña cantidad de lubricante. Es el caso de fallo del producto, puede producirse contaminación del líquido debido a fugas de estos lubricantes.

INSTALACIÓN

Información sobre dimensionamiento de la bomba

El rendimiento de 1700 gph (6435 lph) se obtuvo a través de un tubo de 1 pulgada de DI, sin pérdidas por fricción. Usar una manguera de jardín de 3/4 pulgada y 50 pies (15 m) de largo reduce este rendimiento en 500 gph (1893 lph) aproximadamente debido a las pérdidas en la manguera de jardín. Si su zona tiene frecuentemente lluvias copiosas (1 a 2 pulgadas [25,4 a 50,8 mm] por hora), puede ser necesario usar tubería de 1 pulgada. La manguera de 1 pulgada de DI debería estar disponible en la mayoría de los comercios de suministros para piscinas.

La cantidad de galones por hora que su piscina puede recoger en una lluvia de 1 pulgada (25,4 mm) por hora se puede computar como sigue: Largo total del cobertor [ft] x ancho total del cobertor [ft] x 0,6234 = galones por hora.

NOTA: Esta es la dimensión del cobertor, no la de la piscina.

Ejemplos:

Un cobertor de piscina de 16 ft x 32 ft (4,88 m x 9,76 m) recogerá 319 galones (1207 l) (16 x 32 x 0,6234 = 319) durante 1 hora en una lluvia de 1 pulgada (25,4 mm).

Un cobertor de piscina de 20 ft x 40 ft (6,1 m x 12,2 m) recogerá 499 galones (1889 l) (20 x 40 x 0,6234 = 499) durante 1 hora en una lluvia de 1 pulgada (25,4 mm).

Instalación física

La toma de corriente a usar debe satisfacer los requisitos del Reglamento Electrotécnico para Baja Tensión de España, así como los reglamentos electrotécnicos locales, incluso la conexión a tierra y la protección contra fallos de conexión a tierra. Verifique también que la toma de corriente esté correctamente dimensionada y ubicada para esta bomba. Su instalación puede requerir un electricista o fontanero certificado. Vea la sección Conexión eléctrica a continuación.

De ser necesario, compruebe los reglamentos de fontanería locales para verificar que la instalación final cumplirá los requisitos de esos reglamentos.

1. Si usa una manguera de jardín para descargar el agua, instale en la bomba el adaptador para manguera.
2. Conecte la manguera de jardín al adaptador para manguera, o use un niple de 1 pulgada y tubería de PVC flexible fijado a la descarga de la bomba.

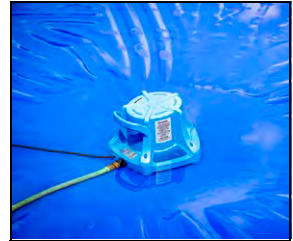

- NOTA:** El extremo libre de la manguera de descarga se debe fijar de manera que no pueda revertir el chorro sobre el cobertor de piscina por viento fuerte o debido a la presión del agua descargada.
3. Use el asa para bajar la bomba suavemente sobre el cobertor de piscina. De ser necesario, sostenga con la descarga/manguera de jardín. Mientras coloca la bomba en posición, cerciórese de no empujar el cordón de alimentación sobre el cobertor de piscina. La bomba tiene un ojete (opuesto a la descarga) para fijar una cuerda para colocarla en posición (no incluida). Use la cuerda y la manguera de jardín para colocar la bomba en posición en el cobertor de piscina.
 4. Recomendamos que dos personas coloquen la bomba en posición. Una persona debe sujetar el enchufe del cordón de alimentación para evitar empujarlo sobre el cobertor de piscina, mientras la segunda persona coloca la bomba en posición en la posición deseada sobre el cobertor de piscina. Una vez en posición, la bomba está lista para conectar al suministro eléctrico.

Conexiones eléctricas

Conecte el cable de alimentación a una fuente constante de energía que coincida con el voltaje en la placa de identificación de la bomba.

- La bomba se debe conectar o cablear en su propio circuito sin otras salidas o equipos en la línea de circuito. No lo conecte a un ventilador ni a un dispositivo que funcione de manera intermitente.
- Los fusibles y el disyuntor deben tener una capacidad amplia en el circuito eléctrico.
- Conéctelo a un circuito equipado con un dispositivo interruptor de circuito por falla de conexión a tierra (GFC) si es requerido por el código.

IMPORTANTE: Si el cable de alimentación está dañado, se debe reemplazar la unidad en su totalidad.

Cuando haya agua presente en la zona, siempre desconecte la alimentación eléctrica antes de tocar la bomba, la descarga o el enchufe eléctrico. No hacerlo puede causar lesiones y/o daños materiales graves. Siempre conecte la bomba a una toma de corriente puesta a tierra. Vea INSTRUCCIONES DE SEGURIDAD.

1. La bomba se suministra con un enchufe eléctrico de tres clavijas. La tercera clavija sirve para poner la bomba a tierra para ayudar a evitar la posibilidad de peligro de choque eléctrico. No retire la tercera clavija del enchufe macho.
2. Recomendamos un circuito eléctrico derivado separado. La alimentación requerida es 5 A con 230 VCA.
3. Asegúrese de que el agua creciente no alcance la conexión eléctrica. En ninguna circunstancia se debe colocar la conexión donde pueda inundarse o sumergirse en agua.
4. Si tiene una toma de corriente con un dispositivo interruptor de circuito de fallos de conexión a tierra, pruebe este dispositivo interruptor conforme a las instrucciones del fabricante.
5. Después de haber hecho todas las conexiones eléctricas, pruebe el funcionamiento del sistema de la bomba siguiendo las instrucciones en la sección "Operación" de este manual. No intente hacer funcionar la bomba sin agua. Esto dañará las juntas herméticas y los cojinetes y puede ocasionar daño permanente de la bomba.

Operación

Familiarícese con las INSTRUCCIONES DE SEGURIDAD a través de este manual. Durante la estación lluviosa, compruebe diariamente para confirmar que la bomba está funcionando correctamente. También, si se experimentan vientos fuertes o movimiento excesivo del cobertor de piscina, cerciórese de que la bomba esté aún vertical, con la manguera de descarga colocada correctamente. Si planifica estar alejado de su piscina durante períodos prolongados, haga arreglos para que alguien compruebe periódicamente el cobertor de piscina y verifique que todo esté aún funcionando correctamente. ¡Asegúrese de revisar las INSTRUCCIONES DE SEGURIDAD y los peligros de choque eléctrico que ellas incluyen!

Para probar el funcionamiento de la bomba, haga correr agua en la zona donde está colocada la bomba hasta que la bomba se active. No intente hacer funcionar la bomba sin agua. Esto puede ocasionar daño permanente de la bomba.

La bomba se activa mediante un interruptor de flotador integrado. La bomba se conectará cuando el nivel de agua tenga aproximadamente 2,5 pulgadas (63 mm) de profundidad y permanecerá funcionando hasta que el nivel de agua tenga aproximadamente 1 pulgada (25 mm) de profundidad.

NOTA: La temperaturas cercanas al congelamiento pueden causar que el nivel de conexión se eleve hasta 4 pulgadas (102 mm) y el de desconexión hasta 2 pulgadas (51 mm).

Confirme que la bomba y su interruptor de control estén funcionando como está previsto. Confirme que los niveles de conexión/desconexión estén dentro de las especificaciones. Confirme que la manguera de descarga esté colocada en posición de manera que el agua descargada no corra de vuelta sobre el cobertor de piscina.

MANTENIMIENTO

Si se requiere mantenimiento, continúe con cuidado. La bomba y las zonas circundantes pueden estar cubiertas con agua. Nunca enchufe o desenchufe el dispositivo mientras esté parado en superficies mojadas o húmedas. De ser necesario, corte la alimentación eléctrica en el Tablero del interruptor automático de protección o haga que un electricista certificado corte la alimentación eléctrica antes de intentar realizar mantenimiento. Si no se siguen los procedimientos correctos pueden producirse choques eléctricos graves o letales. Desconecte la alimentación eléctrica en la caja del servicio eléctrico principal conmutando el interruptor automático de protección correcto o retirando el fusible. En las aplicaciones donde se usan fusibles tipo tornillo, retírelos usando una sola mano mientras la otra mano y el torso no están en contacto con nada. No se pare sobre agua y no toque ninguna otra superficie conductora.

Las condiciones de congelamiento pueden causar desgaste innecesario de la bomba. Cuando existan estas condiciones, recomendamos, aunque no requerimos, retirar la bomba del cobertor de piscina. Como alternativa, si la bomba se deja instalada durante estas condiciones, asegúrese de que el cordón de alimentación permanezca conectado a una fuente de 230 VCA. No deje que la unidad se congele. Esto puede causar agrietamiento o distorsión que pueden destruir la unidad.

Antes de realizar mantenimiento de la bomba, desconecte la bomba del servicio eléctrico, desenchufe el cordón de alimentación, retire el fusible o desconecte la caja de conexiones.

La carcasa del motor de la bomba es completamente hermética y no requiere mantenimiento. Desarmar la carcasa del motor o alterar el cordón de alimentación anula toda la garantía.

El motor es uno del tipo de funcionamiento continuo equipado con protector térmico de reconexión automática y puede volver a arrancar inesperadamente. El accionamiento de protector es una indicación de sobrecarga/sobrecalentamiento del motor, que puede ser causado por problemas con la aplicación, como un impulsor de bomba obstruido, interruptor trabado en posición de conectado, bomba funcionando en seco, bomba bloqueada por bolsillo de aire, bomba funcionando con paradas y arranques frecuentes, suministro de tensión muy alto o muy bajo, o a la posibilidad de que la bomba, el motor, los cojinetes o las juntas hayan alcanzado la finalización de su vida útil.

La bomba puede funcionar contra una descarga restringida sin sufrir daños.

Mantenga en todo momento la bomba limpia y en condición de buen mantenimiento. La bomba se debe limpiar a fondo para el almacenamiento veraniego.

Si el flotador se queda trabado, retire la cubierta de acceso al flotador en la parte inferior de la unidad. Retire la cubierta girándola hacia la flecha "OPEN" (Abrir) como se indica en la cubierta. Limpie como sea necesario, después vuelva a instalar la cubierta de acceso.

La bomba tiene un orificio de ventilación interior para evitar una condición de bloqueo por bolsillo de aire. Periódicamente el orificio de ventilación puede obstruirse y requerir limpieza conforme a los pasos siguientes:

1. Desconecte la bomba del servicio eléctrico.
2. Afloje y retire los cinco tornillos de la cubierta externa azul (se muestran cuatro).
3. Retire la cubierta exterior.
4. Limpie la suciedad del orificio de ventilación.
5. Vuelva a instalar la cubierta externa y los tornillos.
6. Vuelva a conectar la bomba del servicio eléctrico.

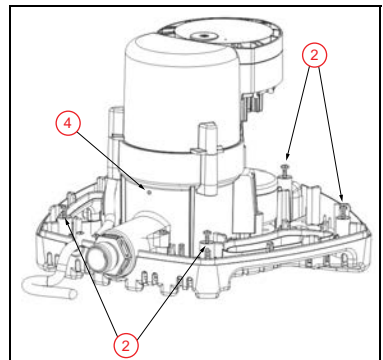

Piezas de repuesto

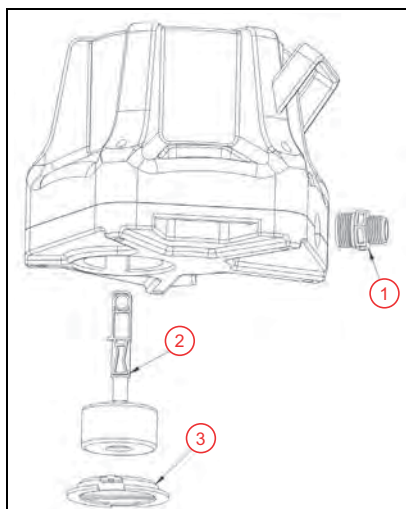

Elemento	Número de pieza	Descripción
1	177343	Adaptador para manguera de jardín
2	177344	Ensamblado del mecanismo flotante/vástago
3	177345	Tapa de acceso del flotante

Solución de problemas

Problema	Causas probables	Acción correctiva
La bomba no se conecta.	La bomba no está enchufada.	Enchufe la bomba.
	Interruptor automático de protección desconectado o se retiró el fusible.	Conecte el interruptor automático de protección o vuelva a colocar el fusible.
	Acumulación de basura en el flotador	Retire la cubierta de acceso al flotador. Limpie el flotador.
	Obstrucción del flotador.	Retire la cubierta de acceso al flotador. Limpie la trayectoria de movimiento del flotador. Retire todo residuo u obstrucción.
	Interruptor defectuoso. Motor defectuoso.	Sustituya la bomba. Sustituya la bomba.
La bomba no se apaga.	Obstrucción del flotador.	Retire la cubierta de acceso al flotador. Verifique la trayectoria de movimiento del flotador. Retire todo residuo u obstrucción.
	Interruptor defectuoso.	Sustituya la bomba.
	La bomba está bloqueada por un bolsillo de aire	Corte la alimentación eléctrica un minuto aproximadamente, después vuelva a arrancar la bomba. Repita varias veces para liberar el aire de la bomba. Si esto no resuelve el problema, limpie el orificio de ventilación conforme a la sección MANTENIMIENTO.
	El caudal de entrada de líquido coincide con la capacidad de salida de la bomba o la supera.	Se requieren varias bombas o una bomba más grande. Consulte Dimensionamiento de la capacidad.
	Agua congelada en la manguera de descarga.	Descongele o sustituya la manguera.
La bomba funciona pero no descarga líquido.	Altura de aspiración demasiado alta para la bomba.	Compruebe el rendimiento nominal de la bomba.
	Entrada al impulsor obstruida.	Retire la bomba y límpiela.
	La bomba está bloqueada por un bolsillo de aire	Corte la alimentación eléctrica un minuto aproximadamente, después vuelva a arrancar la bomba. Repita varias veces para liberar el aire de la bomba. Si esto no resuelve el problema, limpie el orificio de ventilación conforme a la sección MANTENIMIENTO.
	El flujo de salida está bloqueado.	Compruebe la tubería de salida para asegurar que no esté retorcida ni bloqueada. Despeje de lodo y residuos la tubería bloqueada. Limpie las tuberías de entrada y salida.
	Agua congelada en la manguera de descarga.	Descongele o sustituya la manguera.
La bomba no entrega la capacidad nominal.	Altura de aspiración demasiado alta para la bomba.	Compruebe el rendimiento nominal de la bomba.
	Baja tensión, velocidad demasiado lenta.	Compruebe que la tensión suministrada coincida con la tensión nominal de la placa de identificación.
	El impulsor o la tubería de descarga están obstruidos.	Retire la bomba y límpiela. Compruebe tubería en busca de sarro o corrosión.
	El diámetro de la manguera de descarga es muy pequeño.	Sustituya la manguera de descarga con una manguera de mayor diámetro. Consulte Dimensionamiento de la capacidad.
La bomba se enciende y se apaga continuamente.	No hay válvula de retención en un tubo de descarga largo lo que permite que el agua descargue de vuelta a la cubierta.	Instale una válvula de retención en la tubería de descarga.
	Válvula de retención con fugas.	Inspeccione la válvula de retención en busca del funcionamiento correcto.
	Interruptor defectuoso.	Sustituya la bomba.
	Voluta obstruida.	Limpie la rejilla y la cesta.
	Obstrucción del flotador.	Retire la cubierta de acceso al flotador. Limpie la trayectoria de movimiento del flotador. Retire todo residuo u obstrucción.
	Protector térmico activado.	Permita que se enfríe la bomba.
	Dispositivo interruptor de circuito de fallos de conexión a tierra activado.	Inspeccione todas las conexiones eléctricas y restablezca el interruptor de circuito de fallos de conexión a tierra.



Para la ayuda técnica, por favor póngase en contacto:

800.701.7894 | **littlegiant.com**

Form 998295 Rev. 004 04/20

LittleGIANT®

Franklin Electric Co., Inc. | Oklahoma City, OK 73157-2010

Copyright © 2020, Franklin Electric, Co., Inc. Todos los derechos están reservados.

Pompe de bêche de piscine automatique APCP-1700

La pompe de bêche de piscine Little Giant APCP-1700 permet de protéger votre bêche de piscine d'une longue période d'accumulation de pluie ou de neige fondante. L'APCP-1700 est certifiée pour être utilisée sur des bâches de piscine et peut être raccordée à un tuyau d'arrosage standard pour faciliter l'évacuation de l'eau.

La pompe est commandée par un mécanisme d'interrupteur à flotteur. La pompe démarre automatiquement lorsque de l'eau s'accumule à un niveau d'environ 6,35 cm (2,5 po) et s'arrête lorsque le niveau baisse à environ 2,54 cm (1 po).

Ce produit est couvert par une garantie limitée pour une période de 36 mois à compter de la date d'achat originale par le consommateur. Pour obtenir des informations complètes sur la garantie, consultez www.LittleGiant.com.



Spécifications

Modèle	CH	Volts	HZ	Ampères	Watts
APCP-1700	1/3	115	60	2,2	270

Débits

Litres par heure/Gallons par heure					
0,3 m (1 po)	1,5 m (5 pi)	3 m (10 pi)	4,6 m (15 pi)	6,1 m (20 pi)	Hauteur maximale
6605 (1745)	5625 (1540)	4650 (1230)	3210 (850)	1855 (490)	7,9 m (26 pi)

CONSIGNES DE SÉCURITÉ

Avant de commencer

Cet équipement doit être installé et entretenu par des techniciens qualifiés capables de choisir et d'utiliser les outils, les équipements et les procédures appropriés. Le non-respect des codes électriques et codes de plomberie local et national et des recommandations de Little Giant pourrait mener à une électrocution ou un incendie, une mauvaise performance ou une défaillance de l'équipement.

Lisez et suivez attentivement les instructions pour éviter toute blessure ou tout dommage matériel. Ne démontez pas et ne réparez pas l'appareil si ces opérations ne sont pas décrites dans le présent manuel.

Le non-respect des procédures d'installation ou d'utilisation et de tous les codes en vigueur peut entraîner les risques suivants:

DANGER



Risque de mort, de blessure corporelle ou de dommage matériel en raison d'une explosion, d'un incendie ou d'une électrocution.

- Ne pas utiliser pour pomper des liquides inflammables ou explosifs comme l'essence, le mazout, le kérosène, etc.
- Ne pas utiliser dans une atmosphère explosive ou un emplacement dangereux selon le Code national de l'électricité, ANSI/NFPA70.
- Lorsqu'une pompe est en mode de fonctionnement, ne pas toucher le moteur, les tuyaux ou l'eau tant que l'unité n'a pas été débranchée ou déconnectée électriquement.
- Si le dispositif de coupure du circuit d'alimentation se situe hors site, le verrouiller en position ouverte et le consigner afin d'empêcher toute mise sous tension inopinée.

CONSIGNES DE SÉCURITÉ

Avant de commencer

⚠ AVERTISSEMENT



Risque de blessure grave ou de mort par électrocution.

- Pour réduire le risque de choc électrique, débranchez l'alimentation avant de travailler sur le système ou autour de celui-ci. Plusieurs interrupteurs d'isolement peuvent être nécessaires pour décharger l'équipement avant de procéder à son entretien.
- Raccorder le système de pompe en respectant la tension indiquée.
- Ne pas utiliser de rallonge.
- Assurer de brancher la pompe à un circuit protégé par un disjoncteur de défaut à la terre (GFCI) ou à un interrupteur à courant différentiel résiduel (DCR) présentant un courant de fonctionnement résiduel nominal ne dépassant pas 30 mA si la réglementation l'exige.
- Vérifier les prises électriques à l'aide d'un analyseur de circuit pour s'assurer que les fils de phase, de neutre et de terre sont correctement branchés. Si ce n'est pas le cas, le problème doit être corrigé par un électricien qualifié agréé.
- Les pompes sont fournies avec un conducteur de terre et une fiche de branchement pouvant être mise à la terre. Pour réduire le risque de décharge électrique, assurez-vous qu'elles ne sont connectées qu'à une prise de terre correctement raccordée à la terre. Ne retirez pas la troisième broche de la fiche. La troisième broche sert à la mise à la terre de la pompe pour éviter tout risque de décharge électrique.
- Pour éviter tout risque de décharge électrique lors de l'installation ou de l'entretien, installez un sectionneur bipolaire à proximité de l'installation de la pompe.
- Si le cordon d'alimentation est endommagé, il doit être remplacé par le fabricant, son agent d'entretien ou un technicien qualifié afin d'éviter tout accident.
- N'entrez pas le cordon. Placer le câble de façon à réduire au minimum les risques de dommages provenant des tondeuses à gazon, taille-haies et autres équipements.
- Vérifiez les codes locaux d'électricité et de bâtiment avant l'installation. L'installation doit être conforme à la réglementation ainsi qu'au NEC (Code américain de l'électricité) le plus récent et l'OSHA (loi sur la santé et la sécurité au travail des États-Unis).
- Ne pas soulever la pompe à l'aide du cordon électrique.
- La pompe a été évaluée pour être utilisée avec de l'eau uniquement. La pompe doit être utilisée uniquement avec des liquides compatibles avec les matériaux de ses composants. Si la pompe est utilisée avec des liquides incompatibles avec les composants de la pompe, le liquide peut provoquer une défaillance du système d'isolation électrique entraînant un choc électrique.

⚠ ATTENTION



Risque de blessure, de choc électrique ou de dégâts matériels.

- Cet équipement ne doit pas être utilisé par des enfants ou des personnes aux capacités physiques, sensorielles ou cognitives réduites, ou par des personnes n'ayant pas l'expérience ou l'expertise appropriée, sauf si ces personnes sont supervisées ou ont reçu des instructions à cet effet. Les enfants ne doivent pas utiliser l'équipement ni jouer avec l'appareil ou dans sa proximité immédiate.
- L'équipement peut démarrer automatiquement. L'équipement peut démarrer automatiquement. Toujours débrancher le cordon d'alimentation de la pompe et couper l'alimentation électrique avant d'entretenir la pompe ou l'interrupteur.
- Assurez-vous que la conduite de refoulement de la pompe est sécurisée avant de faire fonctionner la pompe. Si la conduite de refoulement n'est pas sécurisée, elle peut se déplacer.
- Ne pas faire fonctionner la pompe à sec. Un fonctionnement à sec peut causer de sérieux dommages à la pompe.
- Ne laissez pas l'appareil geler. Le gel peut provoquer des fissures ou des déformations qui peuvent endommager l'appareil.
- Une pompe inopérante ou défectueuse pourrait entraîner une inondation, des blessures corporelles ou des dommages matériels.
- L'utilisation de cet équipement nécessite les instructions d'installation et d'utilisation détaillées fournies dans le présent manuel à utiliser avec ce produit. Lisez le manuel intégralement avant de procéder à l'installation et à l'utilisation du produit. L'utilisateur final doit recevoir et conserver le manuel pour consultation ultérieure.
- Garder les étiquettes de sécurité propres et en bon état.
- Garder la zone de travail propre, bien éclairée et dégagée.

AVIS

Risque de dommages à la pompe ou d'autres équipements.

- Inspecter périodiquement la pompe et les composants du système. Vérifier régulièrement que les tuyaux flexibles ne montrent pas de signe de faiblesse ou d'usure et que les branchements sont tous fiables.
- Prévoir et effectuer un entretien régulier, conformément aux exigences énoncées à la section sur l'entretien.
- Les roulements du moteur de la pompe contiennent une petite quantité de lubrifiant. En cas de défaillance du produit, une fuite de lubrifiant peut entraîner une pollution du liquide.

INSTALLATION

Informations relatives aux dimensions de la pompe

Les performances de la 1700 GPH ont été obtenues avec un tuyau d'un diamètre interne de 2,54 cm (1 po), avec des pertes par frottement négligées. L'utilisation d'un tuyau d'arrosage de 129 cm (50,75po) réduit cette productivité à environ 2 273 litres (500 gallons) par heure en raison de pertes par frottements dans le tuyau d'arrosage. Si votre région connaît régulièrement de fortes pluies (2,54 à 5,08 cm par heure [1 à 2 po]), il peut être nécessaire d'utiliser des tuyaux de 2,54 cm (1 po). Vous trouverez un tuyau d'un diamètre interne de un pouce (2,54 cm) dans la plupart des magasins de matériel pour piscines.

Le nombre de gallons/litres d'eau que votre piscine peut collecter lors d'une pluie d'un pouce par heure peut être calculé comme suit : Longueur totale de la bâche (pieds) x largeur totale de la bâche (pieds) x 0,6234 = gallons par heure.

REMARQUE : Il s'agit des dimensions de la bâche et non de la piscine.

Exemples :

Une bâche de piscine de 16 x 32 pieds (5 x 10 m) peut recueillir 319 gallons ($16 \times 32 \times 0,6234 = 319$) en 1 heure, en cas d'épisode pluviométrique de 2,54 cm (1 po) par heure.

Une bâche de piscine de 20 x 40 pieds (6 x 12 m) peut recueillir 499 gallons ($20 \times 40 \times 0,6234 = 499$) en 1 heure, en cas d'épisode pluviométrique de 2,54 cm (1 po) par heure.

Installation Physique

La prise électrique à utiliser doit répondre aux exigences du Code Électrique National ainsi qu'aux réglementations électriques locales, y compris la mise à la terre, et la protection DDFT. Vérifiez également que la sortie est correctement dimensionnée et bien située pour cette pompe. Votre installation peut nécessiter un électricien ou un plombier agréé. Voir la section Raccordements électriques ci-dessus.

Si nécessaire, vérifiez les réglementations locales en matière de plomberie pour vérifier que l'installation finale est en conformité avec leurs exigences.

1. Si vous utilisez un tuyau d'arrosage pour évacuer l'eau, installez l'adaptateur du tuyau d'arrosage sur la pompe.
2. Branchez un tuyau d'arrosage sur l'adaptateur du tuyau ou utilisez un raccord de 1 po et un tuyau flexible en PVC fixé sur le refoulement de la pompe.

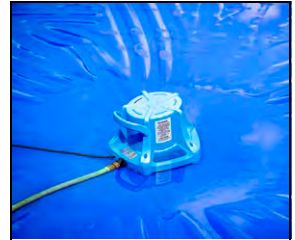

- REMARQUE** : L'extrémité libre du tuyau de refoulement doit être sécurisée afin qu'elle ne puisse pas se renverser sur la bâche de piscine en cas de vents forts ou de la pression de l'eau évacuée.
3. Utilisez la poignée pour abaisser doucement la pompe sur la bâche de piscine. Tenez le tuyau de refoulement/d'arrosage si nécessaire. Lors du positionnement de la pompe, veillez à ne pas tirer la fiche du cordon d'alimentation sur la bâche de la piscine. La pompe est équipée d'un œillet (en face de l'évacuation) destiné à attacher une corde de positionnement (non incluse). Utilisez la corde et le tuyau d'arrosage pour positionner la pompe sur la bâche de piscine.
 4. Deux personnes sont recommandées pour positionner la pompe. Une personne doit tenir la fiche du cordon électrique pour éviter qu'elle ne soit tirée sur la bâche de piscine tandis que la seconde personne place la pompe à l'emplacement désiré sur la bâche de piscine. Une fois en place, la pompe est prête pour être raccordée à l'alimentation électrique.

Connexions électriques

Raccordez le cordon d'alimentation à une source d'alimentation électrique constante qui correspond à la plaque signalétique de la pompe.

- La pompe doit être connectée ou branchée sur son propre circuit, sans autre prise ou équipement sur la ligne du circuit. Ne le raccordez pas à un ventilateur ou à tout dispositif fonctionnant par intermittence.
- Les fusibles et les disjoncteurs doivent être d'une capacité suffisante dans le circuit électrique.
- Assurez-vous que cette pompe est raccordée à un circuit doté d'un disjoncteur différentiel de fuite à la terre (DDFT) si requis par le code.

IMPORTANT: Si le cordon d'alimentation est endommagé, l'unité entière doit être remplacée.

Débranchez toujours l'alimentation électrique avant de toucher la pompe, l'évacuation ou la prise électrique en cas de présence d'eau dans la zone. Le non-respect de ces instructions peut entraîner des blessures corporelles graves et/ou des dommages matériels. Raccordez toujours la pompe à une prise mise à la terre. Consultez les CONSIGNES DE SÉCURITÉ.

1. La pompe est livrée avec une prise électrique à 3 broches. La troisième broche sert à la mise à la terre de la pompe pour éviter tout risque de décharge électrique. Ne retirez pas la troisième broche de la fiche.
2. Un circuit électrique de dérivation séparé est recommandé. La puissance électrique requise est de 5 ampères à 230 VCA.
3. Assurez-vous que le raccordement électrique ne peut pas être atteint lors de la montée de l'eau. En aucun cas, le raccordement ne doit se trouver dans un endroit où il peut être inondé ou submergé par l'eau.
4. Si vous avez une prise équipée d'un disjoncteur de fuite de terre (DDFT), testez le dispositif DDFT conformément aux instructions du fabricant.
5. Une fois que tous les raccordements électriques ont été effectués, testez le fonctionnement du système de pompe en suivant les instructions de la section « Fonctionnement » de ce manuel.
N'essayez pas de faire fonctionner la pompe sans eau, car cela pourrait endommager les joints et les roulements et pourrait causer des dommages permanents à la pompe.

Fonctionnement

Familiarisez-vous avec les CONSIGNES DE SÉCURITÉ de ce manuel. Pendant la saison des pluies, vérifiez tous les jours que la pompe fonctionne correctement. De plus, en cas de vents violents ou de mouvements excessifs de la bêche de piscine, assurez-vous que la pompe est toujours en place et que le tuyau de refoulement est correctement positionné. Si vous prévoyez de vous absenter pendant une longue période, demandez à quelqu'un de vérifier régulièrement la pompe de la bêche de piscine et de vérifier que tout fonctionne toujours correctement. Veillez à passer en revue les CONSIGNES DE SÉCURITÉ et les dangers de décharge électrique avec cette personne !

Pour tester le fonctionnement de la pompe, faites couler de l'eau dans la zone où est placée la pompe jusqu'à ce que la pompe s'active. N'essayez pas de faire fonctionner la pompe sans eau, car cela pourrait causer des dommages permanents à la pompe.

La pompe est activée par un interrupteur à flotteur intégré. La pompe doit s'allumer lorsque le niveau d'eau est d'environ 6,35 cm (2,5 po) et rester active jusqu'à ce que le niveau d'eau soit de 2,54 cm (1 po) environ.

REMARQUE : Des températures proches du point de congélation peuvent amener le niveau « MARCHÉ » à atteindre 4 et le niveau « ARRÊT » à atteindre 2.

Vérifiez que la pompe et son interrupteur de commande fonctionnent comme prévu. Confirmez que les niveaux MARCHÉ/ARRÊT sont conformes aux spécifications. Vérifiez que le tuyau de refoulement est placé de sorte que l'eau évacuée ne revienne pas sur la bêche de piscine.

ENTRETIEN

Si une maintenance est nécessaire, veuillez procéder avec précaution. La pompe et les zones environnantes peuvent être recouvertes d'eau. Ne branchez ou ne débranchez jamais l'appareil lorsque vous trouvez sur une surface mouillée ou humide. Si nécessaire, coupez l'alimentation du panneau électrique ou demandez à un électricien agréé de le faire avant de procéder à la maintenance. Si les procédures appropriées ne sont pas suivies, des décharges graves ou mortelles peuvent survenir. Coupez l'alimentation du coffret électrique principal en commutant le disjoncteur approprié ou en retirant le fusible. Dans les applications où des fusibles à vis sont utilisés, retirez-les d'une seule main et gardez l'autre main et le torse exempts de tout contact. Ne soyez pas en contact avec de l'eau et ne touchez aucune autre surface conductrice.

La glace peut provoquer une usure inutile de la pompe. En cas de présence de glace, il est recommandé, mais pas obligatoire, de retirer la pompe de la bêche de piscine. Par ailleurs, si la pompe reste installée dans ces conditions, assurez-vous que le cordon reste connecté à une source de 230 VCA. Ne laissez pas l'appareil geler. Cela peut provoquer des fissures ou des déformations qui peuvent endommager l'appareil.

Avant de procéder à l'entretien de la pompe, débranchez la pompe de l'alimentation électrique, débranchez le cordon et retirez le fusible, ou coupez le boîtier.

Le carter moteur de la pompe est complètement scellé et ne nécessite aucun entretien. Le démontage du carter de moteur ou l'altération du cordon d'alimentation annule toute garantie.

Le moteur est de type à service continu équipé d'un protecteur thermique à réinitialisation automatique et peut redémarrer de façon inattendue. Un déclenchement du protecteur est une indication de surcharge/surchauffe du moteur, qui peut être causée par des problèmes d'applications telles qu'un rotor de pompe obstrué, un interrupteur bloqué en position MARCHE, le fonctionnement à sec de la pompe, une pompe obstruée par de l'air, un cycle court de la pompe, une alimentation trop élevée ou trop basse en tension, ou éventuellement une pompe, un moteur, des roulements ou un joint ayant atteint la fin de leur vie utile.

La pompe peut fonctionner avec une évacuation limitée sans être endommagée.

Maintenez toujours la pompe propre et dans un bon état. La pompe doit être nettoyée en profondeur avant le stockage estival.

Si le flotteur est bloqué, retirez le couvercle d'accès au flotteur au bas de l'appareil. Retirez le couvercle en le tournant vers la flèche « OUVERT » comme indiqué sur la bêche. Nettoyez-le si nécessaire, puis réinstallez le couvercle d'accès.

Cette pompe est dotée d'un trou d'aération interne pour empêcher un blocage d'air. Le trou d'aération peut régulièrement s'obstruer et nécessiter un nettoyage conformément aux étapes suivantes :

1. Débranchez la pompe d'alimentation électrique.
2. Desserrez et retirez les 5 vis du couvercle externe bleu (quatre sont indiquées).
3. Retirez le couvercle externe.
4. Nettoyez la saleté dans le trou d'aération.
5. Remplacez le couvercle externe et les vis.
6. Rebranchez la pompe à l'alimentation électrique.

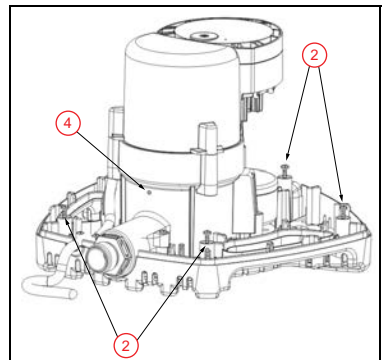

Pièces de rechange

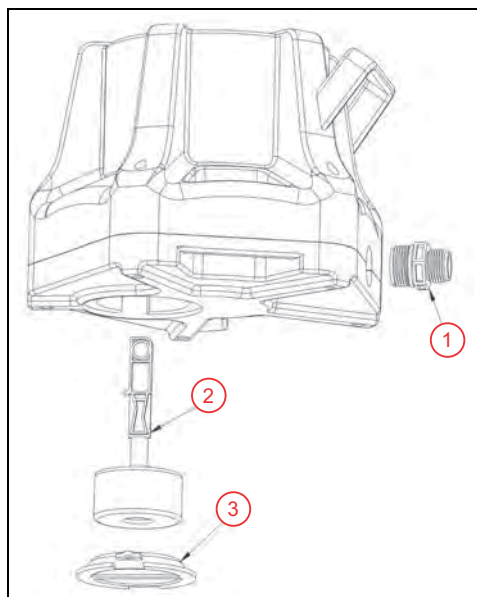

Article	Numéro de pièce	Description
1	177343	Adaptateur de tuyau d'arrosage
2	177344	Assemblage de tige/flotteur
3	177345	Bouchon d'accès au flotteur

Dépannage

Problème	Causes probables	Mesure corrective
La pompe ne s'allume pas.	La pompe n'est pas branchée.	Branchez la pompe.
	Le disjoncteur est désactivé ou le fusible est retiré.	Activez le disjoncteur ou remplacez le fusible.
	Accumulation de saleté sur le flotteur	Retirez le couvercle d'accès au flotteur. Nettoyez le flotteur.
	Obstruction du flotteur.	Retirez le couvercle d'accès au flotteur. Nettoyez la trajectoire du mouvement du flotteur. Retirez la saleté ou l'obstruction.
	L'interrupteur est défectueux. Le moteur est défectueux.	Remplacez la pompe. Remplacez la pompe.
Le moteur de la pompe ne s'arrête pas.	Obstruction du flotteur.	Retirez le couvercle d'accès au flotteur. Vérifiez la trajectoire du mouvement du flotteur. Retirez la saleté ou l'obstruction.
	L'interrupteur est défectueux.	Remplacez la pompe.
	La pompe fait un blocage par l'air.	Éteignez l'appareil pendant environ 1 minute, puis redémarrez-le. Répétez cette opération plusieurs fois pour retirer l'air de la pompe. Si cela ne résout pas le problème, nettoyez le trou d'aération conformément à la section MAINTENANCE.
	L'entrée de liquide correspond à ou dépasse la capacité de la pompe.	Une pompe avec une plus grande capacité ou plusieurs pompes sont requises. Référez-vous aux dimensions de Capacité.
	Eau gelée dans le boyau d'évacuation.	Dégelez ou remplacez le tuyau.
La pompe fonctionne, mais ne rejette pas de liquide.	La pompe est trop élevée.	Vérifiez les performances nominales de la pompe.
	L'entrée du rotor est obstruée.	Retirez la pompe et nettoyez-la.
	La pompe contient de l'air	Éteignez l'appareil pendant environ 1 minute, puis redémarrez-le. Répétez cette opération plusieurs fois pour retirer l'air de la pompe. Si cela ne résout pas le problème, nettoyez le trou d'aération conformément à la section MAINTENANCE.
	Le débit de sortie est bloqué.	Vérifiez si le tuyau de sortie n'est pas coudé ou bloqué. Enlevez la couche visqueuse et les débris du tuyau. Nettoyez les tuyaux d'entrée et de sortie.
	Eau gelée dans le tuyau de refoulement.	Dégelez ou remplacez le tuyau.
La pompe n'atteint pas sa capacité nominale.	La pompe est trop élevée.	Vérifiez les performances nominales de la pompe.
	Basse tension, vitesse trop lente.	Vérifiez que la tension d'alimentation correspond à celle indiquée sur la plaque signalétique.
	Le rotor ou le tuyau de refoulement est obstrué. Le diamètre du tuyau d'évacuation est trop petit.	Retirez la pompe et nettoyez-la. Vérifiez qu'il n'y a pas de signes de tartre ou de corrosion sur le tuyau. Remplacez le tuyau de refoulement par un tuyau de diamètre plus large. Référez-vous aux dimensions de Capacité.
La pompe fonctionne de façon continue.	Aucun clapet anti-retour dans le long tuyau de refoulement permettant à l'eau de s'écouler sur la bêche.	Installez un clapet anti-retour sur le tuyau de refoulement.
	Vérifiez l'absence de fuites au niveau du clapet.	Vérifiez le bon fonctionnement du clapet anti-retour.
	L'interrupteur est défectueux.	Remplacez la pompe.
	Volute obstruée.	Nettoyez le tamis et le panier.
	Obstruction du flotteur.	Retirez le couvercle d'accès au flotteur. Nettoyez la trajectoire du mouvement du flotteur. Retirez la saleté ou l'obstruction.
	Le protecteur thermique est activé.	Laissez la pompe refroidir.
	Le dispositif DDFT est activé.	Inspectez tous les raccordements électriques et reconfigurez le dispositif DDFT.



Pour l'aide technique, entrez s'il vous plaît en contact :

800.701.7894 | **littlegiant.com**

Form 998295 Rév. 004 04/20

LittleGIANT®

Franklin Electric Co., Inc. | Oklahoma City, OK 73157-2010

Droits d'auteur © 2020, Franklin Electric, Co., Inc. Tous droits réservés.